

BILANCIO DI SOSTENIBILITÀ 2023

BILANCIO DI SOSTENIBILITÀ 2023

INDICE

	Lettera agli <i>stakeholder</i> Sustainability highlights	07 08			
I	CHI SIAMO	10	V	LA TUTELA DELL'AMBIENTE	58
	Mission e valori	12		Il nostro impegno per la tutela dell'ambiente	60
	La nostra storia	14		Lotta al cambiamento climatico	62
	Struttura organizzativa	18		Verso un modello di economia circolare	66
	Carta degli Impegni	21	VI	LA VALORIZZAZIONE DELLE PERSONE	70
	Prodotti e marchi	22		Il nostro impegno verso i collaboratori e le collaboratrici	72
	Modello di business sostenibile	24		Il team di Tecnosystemi	74
	Appartenenza ad associazioni	25		Diversità, equità e inclusione	76
				Sviluppo e valorizzazione delle competenze	78
				Salute e sicurezza sul lavoro	80
				Benessere e welfare aziendale	82
II	IL NOSTRO APPROCCIO STRATEGICO ALLA SOSTENIBILITÀ	26	VII	VERSO UNA CATENA DEL VALORE SOSTENIBILE: I NOSTRI PARTNER	84
	Il contesto di riferimento e le principali sfide per la sostenibilità	28		I Fornitori di Tecnosystemi	86
	Tecosystemi Società Benefit	30		I Clienti di Tecnosystemi	88
	I nostri <i>Stakeholder</i>	34	VIII	IL RAPPORTO CON IL TERRITORIO	94
	Analisi di materialità	36		Il nostro impegno per una relazione virtuosa con il territorio	96
	Piano di Sostenibilità	38		Le iniziative a favore della comunità locale	98
				L'attenzione alle nuove generazioni	102
III	GOVERNANCE E CREAZIONE DEL VALORE	44	IX	APPENDICE	104
	Sistema di Corporate Governance	46		Nota metodologica e guida alla lettura	106
	Governance della Sostenibilità	47		Tabelle analitiche	107
	Il valore creato e condiviso con gli <i>Stakeholder</i>	50		Finalità di beneficio comune: tabelle obiettivi e risultati	110
				GRI Content Index	114
				Attestazione esterna	122
IV	INNOVAZIONE	52			
	Il nostro impegno per l'innovazione sostenibile di prodotto e di processo	54			

LETTERA AGLI STAKEHOLDER

Cari stakeholder,

Con grande orgoglio vi presentiamo il nostro primo bilancio di sostenibilità.

È stato un progetto nel progetto tradurre in numeri il nostro impegno sostenibile rendicontando i risultati delle nostre scelte che impattano sul pianeta, sulle persone e il profitto: è un documento che concretizza la nostra responsabilità civile e sociale, che ha richiesto grandi competenze ed impegno.

Redigere questo documento è stato un viaggio avventuroso che abbiamo affrontato con consapevolezza, trasparenza e coraggio. Ci siamo confrontati con la complessità di rendicontare in modo oggettivo i nostri impatti in un processo nuovo che ci ha spinti a guardare onestamente ai nostri successi e alle aree di miglioramento, rafforzando la nostra determinazione sfidandoci nel fare bene e meglio quanto fatto finora.

Grazie a questo bilancio ci siamo misurati con kpi oggettivi, traducendo le nostre azioni in numeri, consapevoli che la vera trasparenza richiede, non solo dichiarazioni, ma fatti concreti e misurabili.

Ci siamo assunti una vera e propria responsabilità civile e sociale convinti che non basti dire di essere sostenibili, ma sia eticamente corretto rendicontare con i numeri ciò che si dichiara di fare, uniti nella responsabilità collettiva di dover salvare il nostro pianeta per lasciarlo migliore di come lo abbiamo trovato per chi verrà dopo di noi.

Le azioni e gli obiettivi che abbiamo scritto sono vere e proprie sfide che vogliamo condividere con voi: sono riassunte in questo documento che contiene il resoconto del passato ma che rappresenta soprattutto un punto di partenza per il futuro.

Grazie per essere parte di questo importante viaggio! Insieme possiamo dimostrare che sostenibilità non è soltanto un modello di business ma è un principio che guida le nostre azioni quotidiane.

Buona lettura!

Dottorssa Anna Munari
Amministratrice Delegata Tecnosystemi S.p.A. Società Benefit



SUSTAINABILITY HIGHLIGHTS

IL GRUPPO

oltre **30**
anni di esperienza
aziendale

13.480.000
pezzi prodotti solo nel 2023

6.434
codici a catalogo

9
marchi

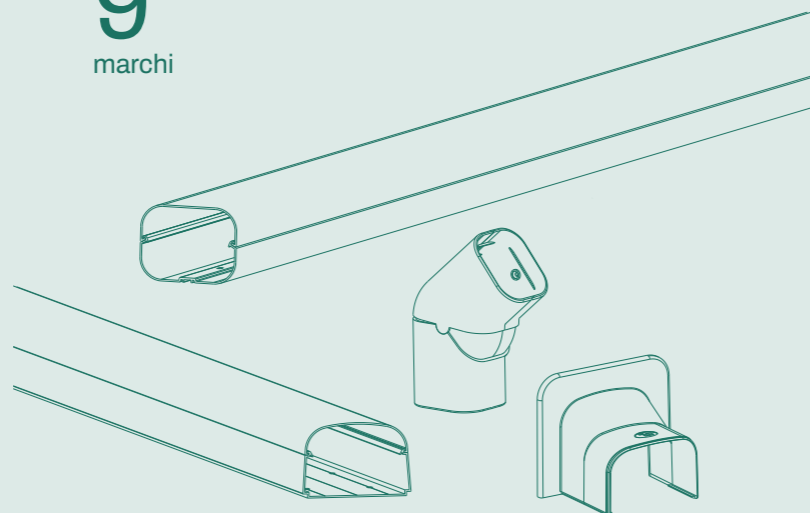

2
plant produttivi

28.100 mq
superficie totale produttiva

5
giorni lead time



LE PERSONE

145
collaboratori
e collaboratrici



4.000
ore di formazione
erogate nel 2023



LA FILIERA DI FORNITURA

+300
fornitori di beni e servizi



83 %
fornitori italiani

41 %
fornitori in Veneto



L'AMBIENTE

4.806
pannelli installati



1,6 MW
potenza totale installata

3
certificazioni



-22 %
di emissioni per
ogni pezzo prodotto
nel 2023 rispetto al 2022



IL TERRITORIO

46.994 mln
valore distribuito nel 2023



14
Beneficiari unici raggiunti

CHI SIAMO



MISSION E VALORI

Servizio al cliente, efficienza, alta organizzazione e la costante ricerca di nuove soluzioni tecnologiche avanzate sono i quattro pilastri su cui si fonda la visione Tecnosystemi: creare una fabbrica intelligente in grado di coniugare le esigenze del cliente con il mercato per il raggiungimento degli obiettivi dichiarati e condivisi.

Trent'anni di competenze e conoscenze maturate grazie alla presenza costante sul mercato, sul territorio nazionale ed internazionale, al fianco dei propri clienti.

Il prodotto di Tecnosystemi è molto di più: è una **soluzione tecnica attentamente progettata**, studiata e realizzata internamente al fine di soddisfare le esigenze e i bisogni dei clienti.

Grazie alla presenza e all'ascolto, nascono **nuove idee**, frutto di collaborazione, condivisione e di un grande lavoro di squadra. Ogni singolo prodotto ha la sua storia e rappresenta la crescita di Tecnosystemi nel tempo, la sua competenza, l'attenzione alla qualità. Una qualità come *forma-mentis*, come approccio, come modo di pensare, considerando per ogni progetto, per ogni soluzione relativi rischi ed opportunità, che trova la sua naturale esplicitazione in un unico sistema integrato che l'azienda abbraccia e persegue nel tempo.

Tecnosystemi, infatti, scrive e ripensa costantemente i propri processi all'insegna di una visione fondata su due valori cardine: la **consapevolezza** e il **miglioramento continuo**. Mettersi alla prova, capire come migliorarsi, sono la dimostrazione di un grande approccio di consapevolezza e responsabilità, non solo individuale, ma di tutto il *team*. Visione d'insieme di lungo periodo, cultura del cambiamento ed imprenditoria civile sono le tre parole chiave del modello di *business* di Tecnosystemi che non si ferma sul "qui ed ora" ma ha lo sguardo sempre rivolto al domani. I valori di Tecnosystemi fanno parte del suo DNA, sono palpabili e presenti in ogni relazione e processo quotidiano perché rappresentano la propria essenza e la propria unicità.

PASSIONE

GIUSTIZIA

CONSAPEVOLEZZA

COERENZA

UMILTÀ

RESPONSABILITÀ

TRASPARENZA

LUNGIMIRANZA

CURIOSITÀ



LA NOSTRA STORIA

La storia di Tecnosystemi è una storia di passione, di persone e di crescita. Una storia di valore e di valori, contraddistinta dalla parola chiave consapevolezza che ha accompagnato tutte le sue scelte, dalla sua nascita, alle sue evoluzioni, alla sua crescita veloce e costante nel tempo.

Con oltre trent'anni di storia ed esperienza alle spalle, Tecnosystemi SpA Società Benefit è un importante riferimento **made in Italy**, a livello nazionale ed internazionale, nel mercato del condizionamento, del ricambio dell'aria e della ventilazione.

Alta qualità, ricercatezza, un'eccellente ricerca e sviluppo sono i tre pilastri che hanno permesso a Tecnosystemi di soddisfare sempre più i bisogni dei diversi clienti, sviluppando soluzioni tecniche all'avanguardia, arrivando fino ad un totale di **7000 articoli a catalogo**.

Le radici di Tecnosystemi risalgono al **1992**, quando Tecnosystemi inizia la sua storia commercializzando una gamma di accessori per il condizionamento nella prima sede sita a Susegana (TV). Dal **1996** viene investita da una delle prime grandi trasformazioni diventando **azienda di produzione**, cominciando un percorso virtuoso che si evolve ancora oggi, specializzandosi nella progettazione e produzione di accessori per il mondo del condizionamento, la ventilazione, il fotovoltaico e il ricambio dell'aria. Nel 2001 avviene il trasferimento definitivo dell'azienda in quella che sarebbe diventata la sede attuale di Vittorio

Veneto, in provincia di Treviso. L'anno **2013** costituisce un momento di grande svolta che segnerà in modo indelebile la sua storia: Tecnosystemi evolve con l'assetto societario di oggi con la nuova *governance* della famiglia Giorgio Rigoni e Anna Munari.

Da questo momento, l'azienda ha fortemente voluto, sviluppato e realizzato numerosi progetti di crescita ed innovazione. Uno fra tutti è avvenuto nel 2016 con l'implementazione di un sofisticato sistema *WMS - Warehouse Management System*, che ha portato ad un passaggio da una gestione manuale ad una automatica degli ordini di produzione. Dal **2016** infatti la produzione di Tecnosystemi, contraddistinta dalla coesistenza di diverse tecnologie produttive, differenti tra loro ma perfettamente integrate, si trasforma in una vera e propria fabbrica intelligente, un polo tecnologico altamente innovativo caratterizzato da automazioni rigorosamente in chiave 4.0. Ripensando i due magazzini attuali, l'azienda, da sempre attenta nei confronti della tutela dell'ambiente circostante, decide di implementare quello che sarà il primo impianto fotovoltaico da **500 kWp** su tutta la superficie del tetto



creando così un sistema che soddisfa il fabbisogno energetico produttivo senza produrre emissioni nocive per l'ambiente. Tecnosystemi continua il suo sviluppo e la sua crescita e nel **2019** realizza il terzo magazzino arrivando così a ricoprire un'area di **33.000 mq** con una superficie coperta di **22.000 mq**. Nel **2020** l'azienda ripensa la propria sede aziendale riprogettando l'edificio oramai obsoleto e poco in linea con la visione dell'azienda. Una trasformazione radicale assolutamente in linea con i valori della proprietà che desiderava uno spazio ripensato per il benessere delle persone. Il **2021** costituisce l'anno di svolta del modello di *business* di Tecnosystemi, anno in cui diventa formalmente **Società Benefit** con relativa modifica della propria ragione sociale.

Tecnosystemi non si ferma qui: con l'internalizzazione di nuove tecnologie produttive e con la crescita sempre maggiore del comparto ricerca e sviluppo unitamente alla gestione efficiente degli spazi, diviene necessario ampliare ulteriormente la sede aziendale. Nella seconda metà dell'anno **2022**, infatti, Tecnosystemi estende la propria realtà con un nuovo plant produttivo e logistico

dedicato, il quale vanta una superficie coperta di ben **23.500 mq**. L'implementazione e la ristrutturazione del nuovo recentissimo stabilimento, sito a circa quattrocento metri dalla sede centrale, è stata pensata e realizzata in chiave innovativa e sostenibile, pensando attentamente ad ogni singola soluzione. Continua inoltre il processo di transizione energetica, incominciato già nel **2017** con un primo parco fotovoltaico, integrato poi con un secondo ampliamento nel **2022** e completato nel **2023** con l'installazione dei pannelli anche sul nuovo stabilimento, per arrivare ad una potenza totale installata pari a **1.6 MW**.

LA STORIA DI VALORE DI TECNOSYSTEMI



1992

NASCE LA PRIMA TECNOSYSTEMI

Costituita ufficialmente nel 1992, l'Azienda comincia il suo percorso nella prima sede a Susegana.



2002

IL TRASFERIMENTO A VITTORIO VENETO

Tecnosystemi si trasferisce in un plant produttivo di 20.000 mq su una superficie di 33.000 mq nella zona industriale di Vittorio Veneto, dopo aver variato due volte la sede dello stabilimento.



2017

INSTALLAZIONE IMPIANTO FOTOVOLTAICO 500 kW



2020

TECNOSYSTEMI RIPROGETTA LA SEDE DIREZIONALE

Viene ripensata la sede direzionale riprogettando l'edificio ormai obsoleto e poco in linea con l'Azienda.

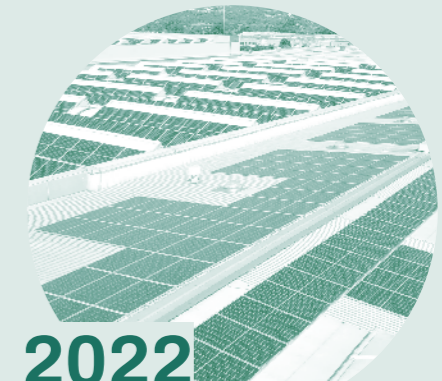

2022

COMPLETAMENTO DELL'IMPIANTO FOTOVOLTAICO

All'inizio del 2022 viene completato l'impianto fotovoltaico completo che con la sua potenza di 1172,36 kWp copre il fabbisogno produttivo di Tecnosystemi all'85%.

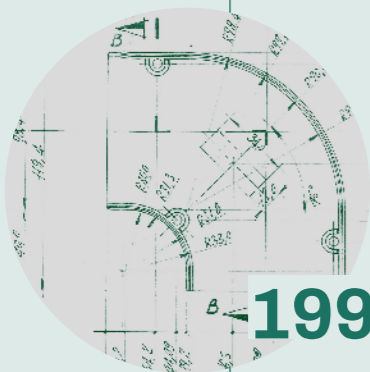

1996

IL PASSAGGIO AD AZIENDA DI PRODUZIONE

Una delle prime grandi trasformazioni che porta l'Azienda a cominciare un percorso virtuoso che evolve ancora oggi.



2003

UN CAMBIO DI PROSPETTIVA STRATEGICO VERSO IL FUTURO DI OGGI

L'Azienda evolve con l'asset societario di oggi che ne segna il decollo definitivo.



2019

AMPLIAMENTO DEL PLANT PRODUTTIVO



2021

TECNOSYSTEMI DIVENTA SOCIETÀ BENEFIT

L'Azienda diventa Società Benefit: riscrivendo il proprio oggetto sociale si impegna in modo concreto a generare un impatto positivo sull'ambiente e sulla comunità, continuando di fatto un percorso già cominciato anni prima.

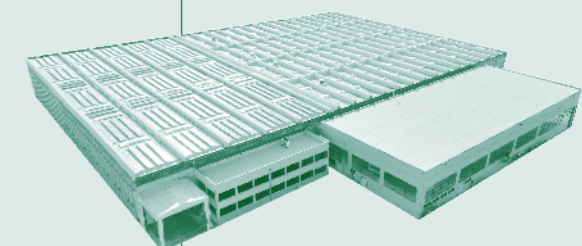

2023

UN NUOVO PLANT PRODUTTIVO

A fronte di una continua crescita e con la visione sempre aperta a grandi progettualità, Tecnosystemi si espande acquisendo, nel dicembre 2022, un ulteriore nuovo plant di 12.300 mq su una superficie di 23.500 mq. Continua la transizione energetica grazie all'ampliamento dell'impianto fotovoltaico sui due plant aziendali per una potenza totale installata pari a 1.6 MW.

STRUTTURA ORGANIZZATIVA

Negli ultimi anni Tecnosystemi si è concentrata molto sullo sviluppo e sul consolidamento dell'organizzazione aziendale, mediante la creazione di nuovi enti, l'inserimento di nuove figure professionali con *skills* distintive per l'internalizzazione di nuove competenze.

Le funzioni aziendali collaborano e dialogano tra loro, con l'obiettivo di lavorare all'unisono verso il raggiungimento degli obiettivi strategici aziendali e il perseguimento della vision aziendale di lungo periodo.

Oltre alle tradizionali funzioni aziendali, sono stati costituiti, ad inizio 2024, il Comitato strategico e il Comitato di sostenibilità, composti dalle medesime persone per garantire la coerenza e l'omogeneità degli obiettivi e delle azioni divulgate e a testimonianza del fatto che in Tecnosystemi la sostenibilità è strettamente integrata nella strategia.

All'interno del Comitato Sostenibilità, è presente la posizione della Responsabile di Impatto, nominata nel 2021, quale figura preposta all'implementazione, monitoraggio e rendicontazione degli obiettivi di beneficio comune. Si rimanda al paragrafo "Governance della sostenibilità" per la descrizione dei ruoli e delle responsabilità collegate in termini di sostenibilità.

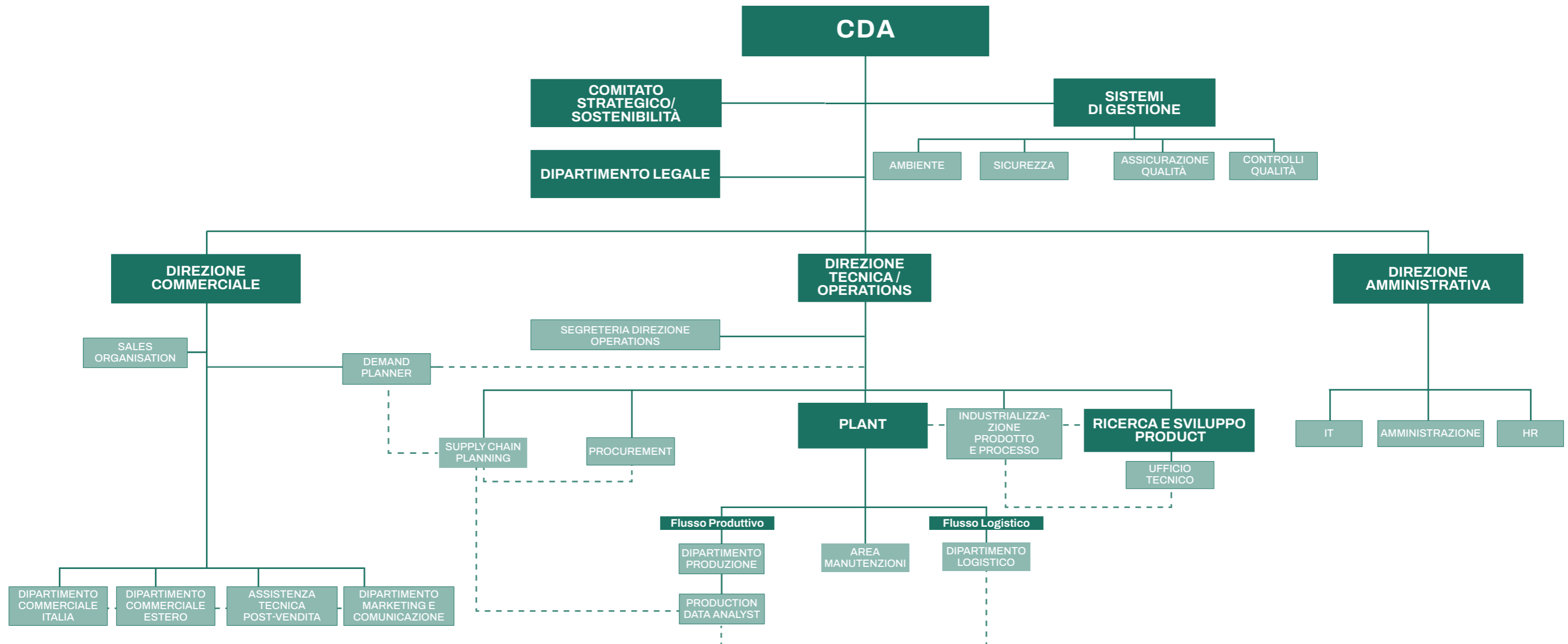

LEGENDA LINEE:



I PRINCIPI DI TECNOSYSTEMI

Tecosystemi ha redatto e condiviso i principi guida del proprio agire e del proprio modo di fare impresa, rappresentativi della mission e della strategia aziendale:



MIGLIORAMENTO CONTINUO

orientamento ed analisi costante dei propri punti di forza e debolezza per avviare programmi e progetti di ottimizzazione ed efficientamento dei processi.



VISIONE DI INSIEME E DI LUNGO PERIODO

agire all'unisono per il raggiungimento di obiettivi chiari, definiti e condivisi con una visione rivolta al domani per anticipare esigenze e cogliere opportunità future.



APPROCCIO SOSTENIBILE

la sostenibilità è intrinseca nella strategia e nel modello di *business* Tecnosystemi, con una nuova concezione dell'imprenditoria civile che va oltre ai confini dell'azienda, prendendosi cura delle persone, dell'ambiente e del territorio.



IL CLIENTE AL CENTRO

soddisfare ed anticipare le esigenze dei clienti e dei mercati di riferimento. Vicinanza e supporto al cliente nella ricerca di soluzioni tecniche e relativa assistenza e formazione sul prodotto.



CONSAPEVOLEZZA E COMPETENZA

acquisizione e sviluppo di nuove conoscenze, come meccanismo virtuoso di apprendimento continuo e crescita basata sullo scambio e sul dialogo.



INNOVAZIONE DI PRODOTTO E PROCESSO

ripensare costantemente i propri processi e prodotti per garantire efficienza e soddisfare sempre al meglio le esigenze e i bisogni di tutti i clienti e *partner* esterni.



SPIRITO DI SQUADRA

sviluppo di relazioni di fiducia e reciproco aiuto con un ascolto attivo.



COMUNICAZIONE EFFICACE E COINVOLGIMENTO

coinvolgere attivamente i propri *stakeholder*, tra cui clienti, fornitori e comunità locali, per promuovere una gestione responsabile e trasparente.



GIUSTIZIA, CORRETTEZZA E TRASPARENZA

rispetto delle regole, dei diritti altrui e oggettività del merito.

DALLE PAROLE AI FATTI: LA CARTA DEGLI IMPEGNI

La carta degli impegni di Tecnosystemi rappresenta una dichiarazione di responsabilità per la creazione di valore sostenibile nel medio e lungo periodo per l'organizzazione stessa e per tutti gli *stakeholder*.

Gli impegni di Tecnosystemi sono molteplici e concreti; sono stati ordinati, ridefiniti e raggruppati nelle quattro sezioni sotto riportate:



PERSONE E COMUNITÀ

Una filosofia aziendale che pone le persone al centro. Impegni concreti orientati alla prevenzione, alla salute e al benessere, alla valorizzazione e sviluppo delle risorse, al miglioramento continuo della sicurezza e del *comfort* degli ambienti. Lo stretto legame con il territorio diventa motore di cultura e di inclusione, dando vita ad un impatto sociale tangibile e duraturo.



VALORIZZAZIONE DELL'AMBIENTE

Un'attenzione costante per l'ottimizzazione delle strutture e dei processi nell'ottica della tutela dell'ambiente e del clima, volta a favorire la minimizzazione degli impatti connessi allo svolgimento delle attività aziendali. Misuriamo i nostri risultati e li condividiamo con i diversi portatori di interesse, favorendo lo sviluppo e la diffusione di buone pratiche.



INNOVAZIONE E SICUREZZA

La capacità di cogliere con consapevolezza le opportunità legate alle trasformazioni in atto rappresenta l'essenza del binomio vincente tra innovazione e sicurezza. Un impegno rivolto ai prodotti e ai processi, alle nuove tecnologie, alla ricerca, alle collaborazioni e alle attività di digitalizzazione in un percorso di innovazione continua, per un sistema più efficiente ed efficace.



GOVERNANCE E ORGANIZZAZIONE

Le esigenze e gli obiettivi specifici che guidano le nostre azioni si concretizzano nell'adozione di un orientamento di fondo che immagina come la nostra attività economica possa passare dal concetto di valore di azienda ad azienda di valore. Un progetto che si declina nell'adozione di processi integrati, nel loro monitoraggio e trasparenza nella condivisione dei risultati.

NOVE MARCHI RACCONTANO LA VISIONE TECNOSYSTEMI

Il catalogo costituisce il cuore di Tecnosystemi, simbolo di riconoscibilità all'esterno del *brand*, che è cresciuto in modo considerevole negli anni, passando da 630 a ben 1000 pagine.

I nove marchi di Tecnosystemi rappresentano **1200 soluzioni** per tutti i clienti che derivano, da un lato dall'ascolto dei clienti e dallo sviluppo costante e continuo di nuove soluzioni dedicate, e dall'altro, dall'internalizzazione di nuove competenze e conoscenze che hanno permesso, negli anni, di accrescere il *know how* di Tecnosystemi.

Tecnosystemi ha avviato una **strategia di diversificazione** per meglio accogliere tutte le esigenze sul mercato, presentando un'offerta di nove marchi differenziati.

Tali soluzioni diversificate permettono di soddisfare i bisogni dei differenti *target* di Tecnosystemi: dai rivenditori, agli installatori, agli studi tecnici di progettazione.

Inoltre, la competenza di personalizzare e customizzare soluzioni e prodotti permette di cogliere i bisogni dei clienti esteri che, a seconda delle diverse aree geografiche e climatiche, necessitano di numeriche, misure e strutture differenti.



MARCHI	AREA
 smart clima® Accessori e Fissaggi per la Climatizzazione	Accessori per la climatizzazione
 Apply air® Barriere d'Aria ed Accessori	Barriere d'aria e accessori per barriere d'aria
 Apply.co® Recuperatori di Calore ed Accessori per V.M.C.	Recuperatori di calore e accessori per la VMC
 GALAXY® Sistemi Gestione Multizona	Sistemi di gestione multizona
 Project Wind® Componenti per la Diffusione dell'Aria	Componenti per la diffusione dell'aria
 Toolsplit® Strumenti ed Utensili	Strumenti ed utensili per climatizzazione, refrigerazione, riscaldamento
 Happy CLEAN® Prodotti per la Sanificazione e per la Protezione Individuale	Prodotti per la sanificazione e la protezione individuale
 SHOWGAS® Prodotti per il Riscaldamento	Prodotti per il riscaldamento (accessori, minuterie e ricambistica)
 FV POWER® Fissaggi e Accessori per il Fotovoltaico	Fissaggi e accessori per il fotovoltaico

UN NUOVO MODELLO DI BUSINESS: L'IMPRENDITORIA CIVILE

Per Tecnosystemi la sostenibilità rappresenta un approccio, una visione, un modo di fare e vedere le cose insito in ogni progetto, in ogni azione, a partire dalla *governance* e dal *management* fino a tutte le aree aziendali.

Tale approccio è perfettamente integrato nella visione strategica di Tecnosystemi con lo sguardo rivolto al domani. Numerose sono le sessioni formative ed informative in azienda per comunicare e condividere con il *team* obiettivi ed iniziative aziendali con la finalità di creare e consolidare la cultura della sostenibilità, non solo a livello teorico ma anche concreto.

APPARTENENZA AD ASSOCIAZIONI

A settembre 2022 Tecnosystemi è entrata a far parte del Gruppo Sostenibilità di **Confindustria Veneto Est**, associazione del territorio che aggrega più di cinquanta aziende di diversi settori ma accomunate dall'impegno concreto verso la strada della sostenibilità.

Per entrare a far parte del Gruppo vi sono requisiti definiti da rispettare unitamente ad una richiesta formale. Le oltre settanta aziende del Gruppo sono a loro volta suddivise in sottogruppi, dalle cinque alle sette imprese ciascuno, per creare **momenti virtuosi di network e condivisione** di buone pratiche che possono nascere dalla contaminazione, dall'approfondimento di opportunità tematiche e dalla conoscenza reciproca fra aziende che operano in settori differenti ma con lo stesso sguardo al futuro. Ogni annualità i gruppi cambiano dando modo alle varie realtà di conoscersi l'un l'altra e sviluppando occasioni di confronto.

Oltre alla condivisione di obiettivi, *target* e traguardi annuali comuni, infatti, ogni azienda ospita, una volta all'anno, presso la propria sede, le realtà del gruppo di appartenenza presentando loro il proprio piano di sostenibilità con i risultati conseguiti e futuri.

Nell'anno 2024, Tecnosystemi intende ultimare la pratica di adesione al **Global Compact** delle Nazioni Unite, quale:

- **iniziativa volontaria** di adesione a un insieme di principi che promuovono i valori della sostenibilità nel lungo periodo attraverso azioni politiche, pratiche aziendali, comportamenti sociali e civili che siano responsabili e tengano conto anche delle future generazioni;
- **impegno**, siglato con le Nazioni Unite dai top manager delle aziende partecipanti, a contribuire a una nuova fase della globalizzazione caratterizzata da sostenibilità, cooperazione internazionale e *partnership* in una prospettiva *multi-stakeholder*.



IL NOSTRO APPROCCIO STRATEGICO ALLA SOSTENIBILITÀ

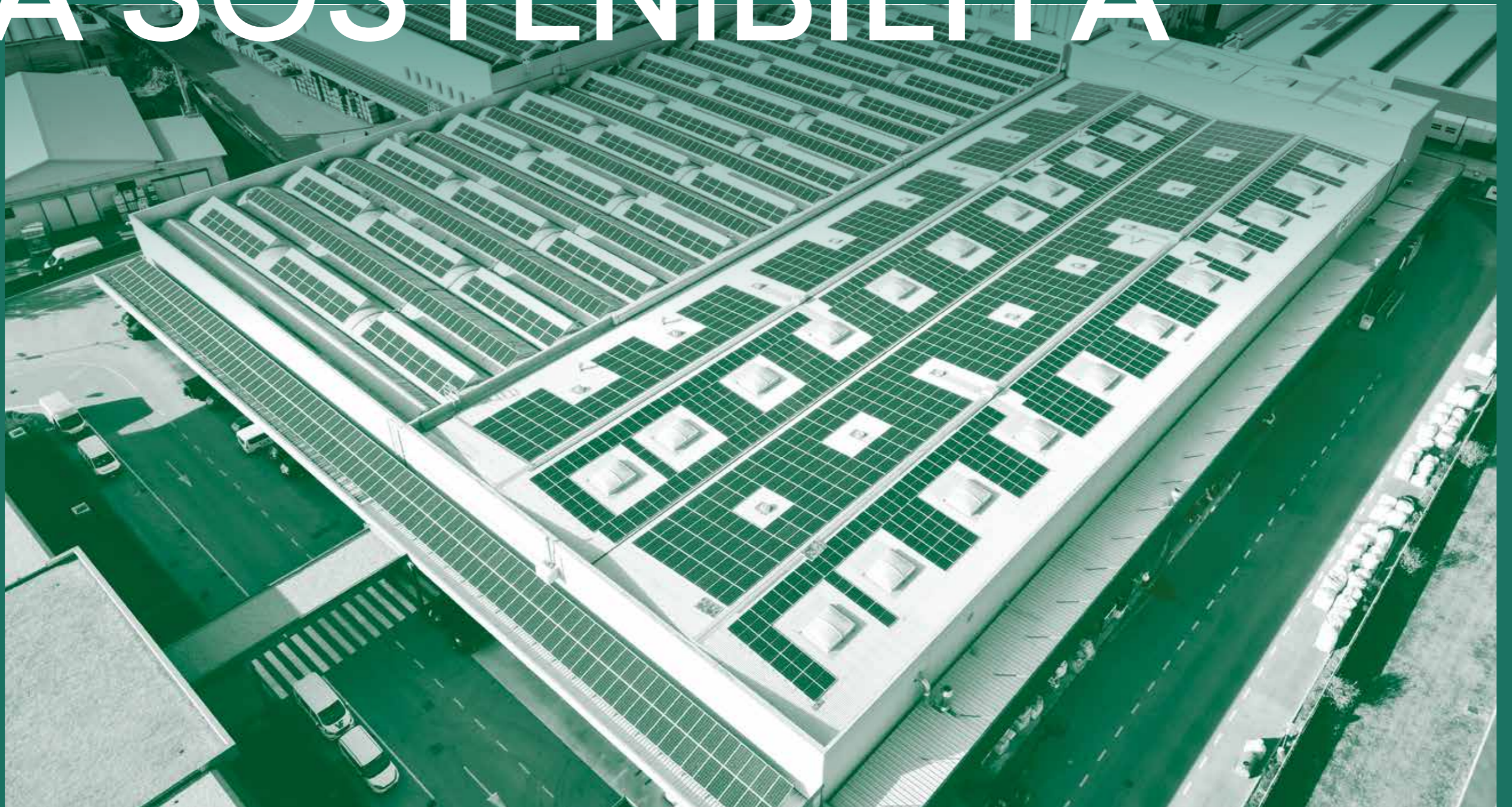

IL CONTESTO DI RIFERIMENTO E LE PRINCIPALI SFIDE PER LA SOSTENIBILITÀ

Tecosystemi opera nel mercato idrotermosanitario ed elettrico, nazionale ed internazionale, popolato da diversi attori, quali rivenditori/distributori, grandi magazzini, installatori, studi tecnici di progettisti.

Negli ultimi anni, nel settore di riferimento, si è mosso un notevole interesse verso la **sostenibilità**, intesa come sicurezza e durabilità dei prodotti, comunicazione trasparenti tra fornitori e clienti, attenzione alla salute e alla comunità circostante. Tali informazioni sono state reperite mediante *survey* ed incontri/meeting con clienti, con la rete vendita e la catena di fornitura.

Non solo sul mercato estero, che funge da apripista su questi concetti da anni, ma anche sul mercato Italia che inizia a trattare quotidianamente queste tematiche. Tecosystemi si è mossa in tal senso ancora dal 2017 con l'avvio del grande progetto di transizione energetica. Sul panorama dei *competitors*, poche sono le aziende concentrate su tutte e tre le dimensioni della sostenibilità – ESG – e su questo Tecosystemi funge da apripista.

Da una analisi di dettaglio del mercato, si evince che le comunicazioni e le azioni relative alla sostenibilità sono per lo più concentrate sulle **leve E** (*environmental/ambiente*) e **S** (*social*) con ancora poca attenzione alla leva **G** – della *governance*. Tanto ancora da fare ma Tecosystemi è fiduciosa circa lo sviluppo e il mantenimento di relazioni di fiducia e di crescita reciproca e congiunta insieme ai propri *stakeholder*. Oltre a tali aspetti, si aprono sicuramente nuove sfide a livello di prodotti e mercati.

L'attenzione sempre più focalizzata del mercato verso la **riduzione degli sprechi energetici** sta portando ad un abbandono delle caldaie e all'adozione, sempre più, di pompe di calore per le proprie case, edifici, contesti industriali e residenziali. Oltre a ciò, dal 2020 ad oggi, è cresciuto notevolmente il **mercato del fotovoltaico** a favore delle energie rinnovabili. Trend importanti verso l'efficiamento energetico e la **riduzione dei consumi**.

TECNOSYSTEMI S.P.A. SOCIETÀ BENEFIT

Responsabilità civile e trasparenza sono i valori cardine di Tecnosystemi, alla base di un modello di imprenditoria che guarda oltre i confini dell'azienda per abbracciare un dovere civico, prendendosi cura delle persone, del territorio, dell'ambiente e della comunità.

Un modo di fare ed essere impresa, con un ruolo definito e preciso, che ha portato Tecnosystemi alla scelta di divenire **Società Benefit** per scrivere su carta un impegno concreto. Impegno concreto che è iniziato con una scelta importante: la modifica, in data **21 Giugno 2021**, della propria denominazione sociale e dello Statuto. Tecnosystemi ha scelto il modello di Società Benefit perché crede e ritiene che i propri *stakeholder* abbiano bisogno di concretezza, di fatti. Azioni concrete che vanno pensate, progettate e condivise. Non si può generare *business* senza considerare i propri impatti di cui bisogna essere responsabili e consapevoli.

In particolare, si definiscono Società Benefit quelle società che “nell'esercizio di una attività economica, oltre allo scopo di dividerne gli utili, perseguono una o più finalità di beneficio comune e operano in modo responsabile, sostenibile e trasparente nei confronti di persone, comunità, territori e ambiente, beni ed attività culturali e sociali, enti e associazioni ed altri portatori di interesse” (legge n. 208/2015, art. 1, co. 376).



Una Società Benefit si caratterizza per un *double purpose*, poiché ispira il proprio modo di agire al paradigma della creazione di un valore condiviso, in cui il perseguimento dell'interesse dei soci si affianca all'impegno a generare anche uno o più effetti positivi e/o a ridurre gli effetti negativi su una o più categorie di portatori di interessi (*stakeholder*). In quanto Società Benefit, Tecnosystemi ha indicato nell'oggetto sociale il suo impegno alla realizzazione di un beneficio comune, che costituisce un obbligo giuridico di natura statutaria.

Tecosystemi ha individuato in particolare quattro **finalità di beneficio comune**: agire per il clima, agire per le persone, produrre responsabilmente ed agire per il territorio.

Le finalità di beneficio comune di Tecnosystemi:



AGIRE PER IL CLIMA

Sviluppo dell'attività economica con un impegno concreto, in *partnership* con gli *stakeholder*, nella lotta al cambiamento climatico per la riduzione delle emissioni responsabili del riscaldamento globale.



AGIRE PER IL TERRITORIO

Sviluppo sociale e culturale del territorio, tramite il sostegno a organizzazioni benefiche e la promozione di iniziative e progetti che favoriscano il benessere della comunità.



PRODURRE RESPONSABILMENTE

Sviluppo di processi e prodotti innovativi, orientati a un modello di economia circolare, promuovendo l'adozione di pratiche consapevoli e sostenibili nella catena di fornitura.

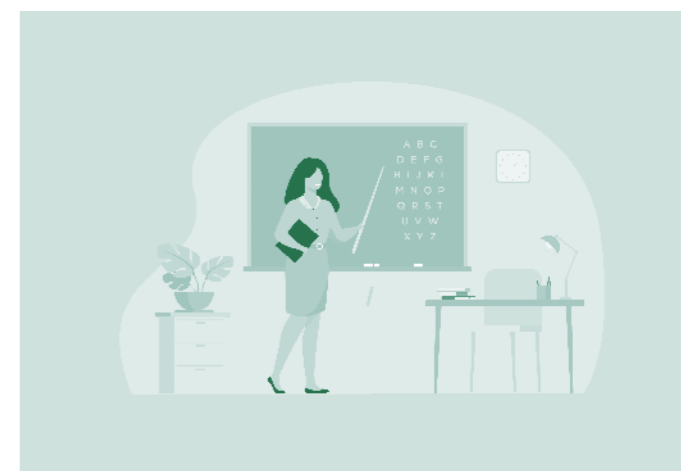

AGIRE PER LE PERSONE

Sviluppo di un ambiente di lavoro sicuro e inclusivo, offrendo opportunità di formazione, valorizzando il talento e stimolando la partecipazione attiva.

La Società Benefit è chiamata a rendicontare in modo trasparente il perseguimento del beneficio comune, comunicando agli *stakeholder* l'impatto generato, misurato secondo uno standard di valutazione esterno che evidenzia le ripercussioni su *governance*, lavoratori, ambiente ed altri portatori di interesse. Gli *stakeholder* possono così apprezzare i risultati conseguiti dalla Società con un approccio metodologico che presenta caratteristiche di rigore e completezza allineate a quelle della dimensione economico-finanziaria.

Annualmente Tecnosystemi comunica la valutazione dell'impatto generato secondo quanto previsto dallo standard *B Impact Assessment* (BIA). Le tre aree di impatto dove Tecnosystemi ha raggiunto il risultato maggiore nell'anno 2023 sono le seguenti:

Lavoratori: quest'area descrive il modo in cui l'azienda contribuisce al benessere finanziario, fisico, professionale e sociale dei propri lavoratori;

Ambiente: quest'area descrive il modo in cui l'azienda migliora la propria gestione ambientale. L'ambiente valuta le pratiche complessive di gestione ambientale di un'azienda, nonché il suo impatto su aria, clima, acqua, territorio e biodiversità. Ciò include l'impatto diretto delle operazioni di un'azienda e, ove applicabile, della sua catena di approvvigionamento e dei canali di distribuzione;

Governance: quest'area descrive il modo in cui l'azienda migliora le politiche e le pratiche pertinenti alla propria missione, all'etica, responsabilità e trasparenza. Questa sezione valuta anche la capacità di un'azienda di proteggere la propria missione e di considerare formalmente le parti interessate nel processo decisionale attraverso la propria struttura aziendale o documenti di *governance* aziendale.

B-IMPACT ASSESSMENT



PUNTEGGIO GENERALE 2023

65,7

+16% rispetto al punteggio 2022

Il **BIA** è lo **standard di misurazione** dell'impatto economico, sociale ed ambientale generato più diffuso al mondo, e lo abbiamo utilizzato per autovalutarci nei nostri impatti attraverso la compilazione di un questionario. Il BIA è articolato in 5 «aree d'impatto». Il peso di ciascuna area sul punteggio totale è ponderato rispetto al principio di materialità. La combinazione dei quesiti consente di valutare gli effetti sia intenzionali che non intenzionali prodotti sulle principali categorie di *stakeholder*. Il punteggio composito che deriva dalla compilazione del questionario ci consente, infatti, di analizzare il nostro

profilo aziendale in termini di sostenibilità su una scala che va da 0 a 200.

Siamo consapevoli che questo rappresenta per noi solo un punto di partenza. La compilazione del questionario, attraverso il coinvolgimento di tutte le funzioni interessate, ci ha consentito, infatti, di aumentare la consapevolezza circa le aree di impatto su cui concentrare l'attenzione per migliorare sempre di più la nostra *performance* in termini di Società Benefit.

Per un inquadramento complessivo delle proprie *performance* di sostenibilità, Tecnosystemi ha deciso di integrare la valutazione del BIA con l'*SDG Action Manager*, uno strumento strategico e operativo finalizzato a supportare l'impresa nella definizione di un percorso orientato al perseguimento degli **Obiettivi di Sviluppo Sostenibile dell'Agenda 2030**.

Tecosystemi ha identificato gli *SDGs* ritenuti strategicamente prioritari e maggiormente pertinenti rispetto al proprio *business*, rispetto a questi ha definito obiettivi e azioni (riportati nel proseguito del documento), nell'intento di contribuire al loro raggiungimento. Analizzando i risultati conseguiti nell'anno 2023, rispetto al 2022, Tecnosystemi ha registrato un notevole incremento sugli *SDGs* di seguito riportati, mentre, per gli altri *SDGs* pertinenti ha avviato azioni finalizzate al miglioramento della *performance*.



SDG 3 – SALUTE E BENESSERE

Questo modulo mette in evidenza le pratiche chiave che l'azienda può adottare per contribuire all'Obiettivo 3, quali fornire una copertura sanitaria ai lavoratori dipendenti, tutelare la salute sul lavoro organizzando programmi di sicurezza per i lavoratori e partecipare ad azioni collettive del settore a livello locale e nazionale.

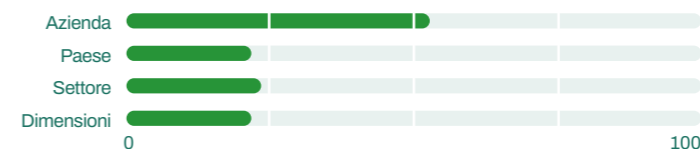

PUNTEGGIO GENERALE

55,0%



SDG 7 – ENERGIA PULITA E ACCESSIBILE

Questo modulo mette in evidenza l'adozione da parte dell'azienda di misure per fornire energia pulita e accessibile a tutti attraverso l'utilizzo di energia rinnovabile a basso impatto e migliorando l'efficienza energetica.

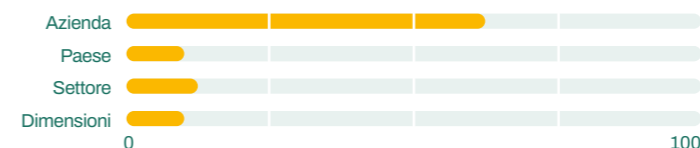

PUNTEGGIO GENERALE

63,3%



SDG 8 – LAVORO DIGNITOSO E CRESCITA ECONOMICA

Questo modulo mette in evidenza le pratiche chiave che l'azienda può adottare per contribuire all'Obiettivo 8, compreso il pagamento del salario di sussistenza, assicurare condizioni di lavoro dignitose nelle proprie operazioni e in tutta la catena di fornitura e offrire opportunità di crescita professionale.

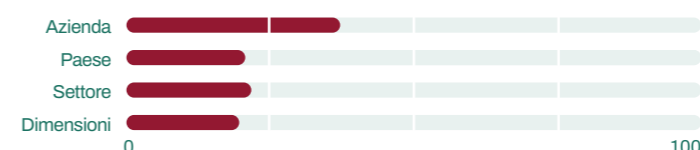

PUNTEGGIO GENERALE

39,3%



SDG 13 – LOTTA CONTRO IL CAMBIAMENTO CLIMATICO:

Questo modulo mette in evidenza le pratiche chiave che l'azienda può adottare per contribuire all'Obiettivo 13, compreso l'utilizzo di assessment di rischi climatici, l'adozione di una *governance* di cambio climatico, la redazione di un inventario delle emissioni di gas serra nelle proprie operazioni e stabilire *target* basati su ricerche scientifiche.

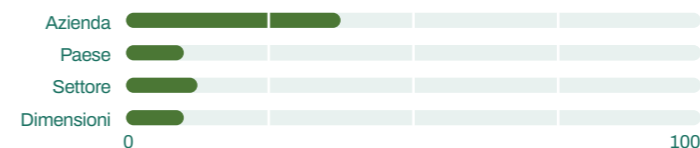

PUNTEGGIO GENERALE

36,5%



SDG 4 – ISTRUZIONE DI QUALITÀ

Questo modulo mette in evidenza le pratiche chiave che l'azienda può adottare per contribuire all'Obiettivo 4, come per esempio eliminare il lavoro minorile, offrire opportunità di formazione per le donne e promuovere l'istruzione superiore sul posto di lavoro.

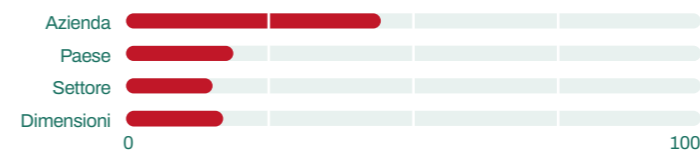

PUNTEGGIO GENERALE

44,1%

Inoltre, per ciascuna finalità di beneficio comune, nel paragrafo in appendice, Tecnosystemi presenta i risultati conseguiti nell'anno 2023 e gli obiettivi che l'azienda intende perseguire nel 2024 con indicazione di azioni, indicatori e *target*.

GLI STAKEHOLDER DI TECNOSYSTEMI

L'obiettivo di Tecnosystemi consiste nella creazione e consolidamento di relazioni di valore con tutti gli *stakeholder*.

Gli *stakeholder*, interni ed esterni all'Organizzazione, sono coinvolti ed informati con costanza, all'insegna di una comunicazione ed informazione chiara, etica e trasparente. Nel grafico sottostante sono riportati i principali *stakeholder* di Tecnosystemi per categoria.

Una volta individuate le categorie di portatori di interesse, Tecnosystemi ascolta i loro bisogni e le esigenze al fine di soddisfarli puntualmente grazie anche all'ausilio di programmi di coinvolgimento e crescita condivisa.

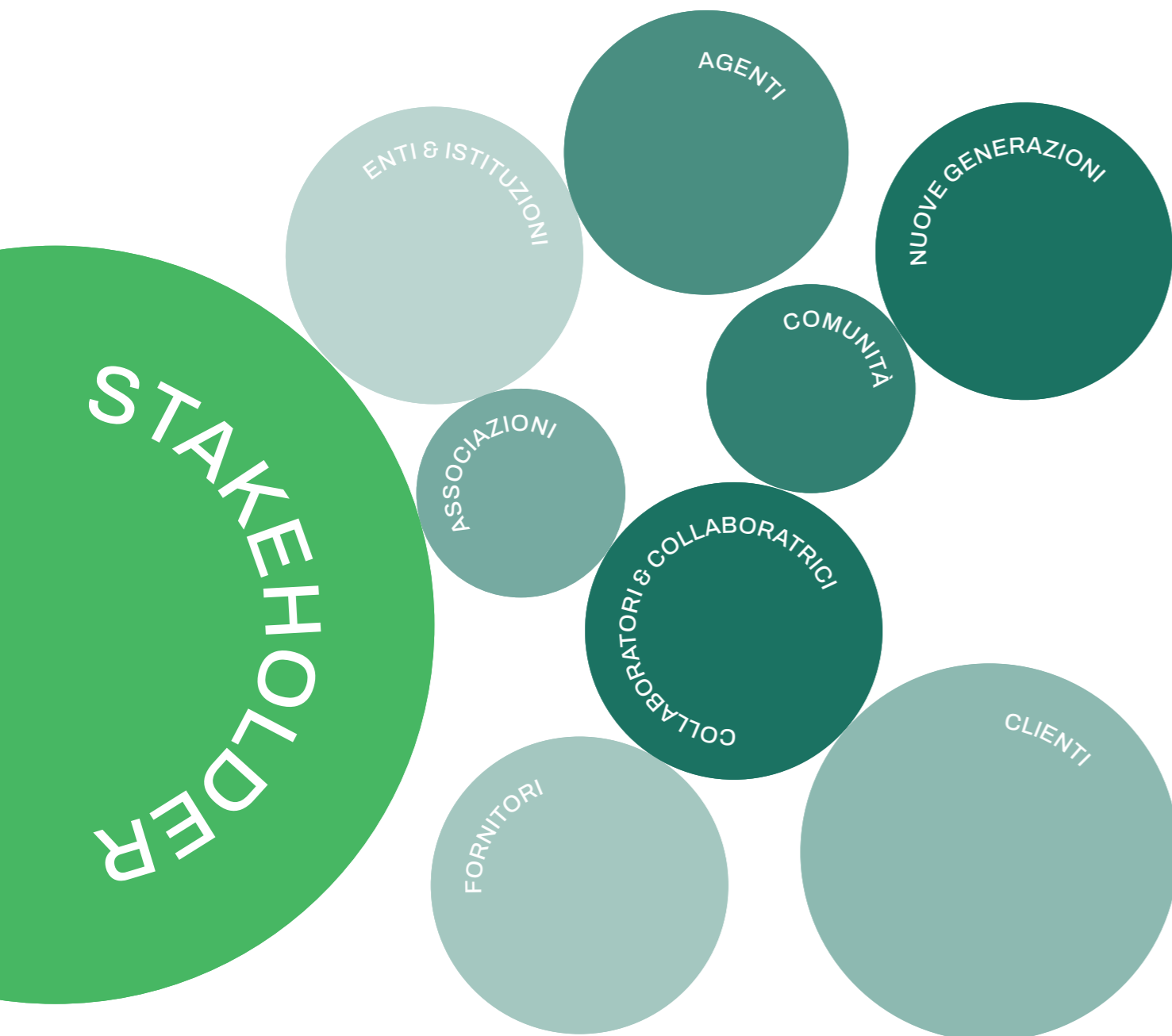

Nella tabella sottostante, si riportano i bisogni/aspettative delle varie categorie di *stakeholder* con le modalità di coinvolgimento e relative tempistiche messe in atto da Tecnosystemi.

I seguenti bisogni ed aspettative sono stati rilevati con diverse metodologie quali: *survey di customer satisfaction* ai clienti (anno 2023), *survey* dedicata a fornitori unitamente a momenti di *auditing* dedicati (2023-2024), *briefing* di confronto con la rete vendita e le istituzioni

territoriali (Dicembre 2023), analisi di clima somministrata ai collaboratori assunti in Tecnosystemi (anno 2021) ed eventi dedicati agli studenti e alle nuove generazioni (2023). Un ottimo canale di ingresso è costituito dai contatti telefonici quotidiani unitamente alle visite sul territorio nazionale ed internazionale che permettono all'Azienda di ascoltare con costanza gli *stakeholder* di riferimento.

Stakeholder	Bisogni ed interessi	Modalità di svolgimento	Frequenza
Collaboratori & collaboratrici	Ambiente di lavoro sicuro e pulito Sviluppare le proprie conoscenze e competenze Essere ascoltati e coinvolti nelle novità aziendali e sentirsi parte del <i>Team</i>	Questionari Eventi aziendali per il personale interno Riunioni/sessioni di condivisione Giornale aziendale e schermi digitali Piani di formazione Sensibilizzazione sulla salute e sicurezza Eventi per la salute, prevenzione e sicurezza <i>Survey</i> di materialità	Continuative
Clienti	Trovare una soluzione di installazione facile, veloce ed efficace ma al contempo esteticamente curata e raffinata Disporre di soluzioni durature nel tempo, con basso bisogno di manutenzione, conformi alla normativa Disporre di prodotti disponibili a magazzino per soddisfare i bisogni dei propri clienti; Ottenere risposte veloci ed affidabili (dal pdv tecnico e commerciale)	Eventi e formazioni in sede Servizio di preventivazione e customizzazione <i>Team</i> di assistenza tecnica post vendita Strumenti di pianificazione avanzata Strumenti quali sito, configuratori, preventivatori, <i>customer portal</i> per un'esperienza utente ottimale Comunicati stampa <i>Survey</i> di materialità	Continuative
Agenti	Ricevere informazioni, chiare e trasparenti Essere aggiornati sulle novità di prodotto e sui progetti aziendali di crescita e sviluppo Ricevere risposte veloci ed affidabili dal <i>team</i> interno	Convention/meeting rete vendita due volte all'anno Formazioni in sede dedicate Comunicati stampa <i>Survey</i> di materialità	Annualmente
Fornitori	Sicurezza economica del cliente Sviluppare e mantenere relazioni umane basate sulla fiducia Condivisione di programmi di medio-lungo termine Supporto nella ricerca di utilizzo di energie rinnovabili/materiali con una percentuale interna di riciclo	<i>Survey</i> di <i>vendor rating</i> Visite/ <i>audit</i> Supporto nell'analisi e sviluppo di certificazioni ambientali/LCA/EPD <i>Survey</i> di materialità	Annualmente
Associazioni	Creare un legame sinergico con il mondo Imprese Favorire l'integrazione e l'inclusione Costruire relazioni di reciproco vantaggio	Visite in sede Tecnosystemi e presso le sedi delle associazioni territoriali Coinvolgimento in eventi istituzionali corporate <i>Survey</i> di materialità	Periodico/ all'occorrenza
Enti ed istituzioni	Creare un legame tra territorio e il mondo Imprese Creare dei tavoli di discussione tra istituzioni ed Imprese su temi attuali di interesse	Coinvolgimento in eventi istituzionali corporate Progetti congiunti per la valorizzazione del territorio <i>Survey</i> di materialità	Periodico/ all'occorrenza
Comunità	Riduzione degli impatti emessi dalle aziende produttive Creazione di spazi verdi Valorizzazione del territorio circostante	Realizzazione di spazi verdi comuni Eventi per la salute	Periodico/ all'occorrenza
Nuove generazioni	Costruire un ponte tra scuola ed impresa Comprendere concretamente il mondo del lavoro Conoscere le proprie attitudini e sviluppare una professione	Eventi di formazione e di sensibilizzazione per studenti presso la sede Tecnosystemi Progetti di alternanza scuola lavoro e di <i>stage</i> Incontri formativi <i>Survey</i> di materialità	Periodico/ all'occorrenza

ANALISI DI MATERIALITÀ

Secondo quanto previsto dai *GRI Standards*, l'analisi di materialità è finalizzata a far emergere i temi che rappresentano gli impatti economici, ambientali e sociali maggiormente significativi di un'organizzazione.

In particolare, i *GRI Standards* richiedono all'organizzazione di svolgere un'analisi basata sugli impatti, al fine di identificare le tematiche "materiali", ovvero le tematiche che rappresentano gli impatti più significativi, positivi e negativi, generati - o che potrebbero essere generati - sull'economia, sull'ambiente e sulle persone, compresi quelli sui diritti umani.

Tecosystemi ha realizzato questa prima analisi di materialità secondo un percorso articolato in 4 fasi (come previsto dai *GRI Standards*), coinvolgendo, oltre al management, tutte le categorie di *stakeholder* interni ed esterni, al fine di pervenire a una rappresentazione il più possibile esaustiva delle prospettive dei soggetti portatori di interessi.

Le fasi del processo di analisi della materialità sono di seguito riassunte nei loro aspetti principali.

FASE 1. Comprensione del contesto di Tecnosystemi

In questa prima fase è stata svolta un'analisi di contesto al fine di identificare gli aspetti potenzialmente rilevanti per Tecnosystemi, considerando le sue attività, le sue relazioni di *business*, il contesto di sostenibilità in cui opera e le aspettative dei soggetti portatori di interesse. Al fine di pervenire a una rappresentazione esaustiva degli impatti generati da Tecnosystemi, sono state innanzitutto mappate le fasi della sua catena del valore, identificando sia le attività svolte direttamente, sia le attività svolte da soggetti a monte o a valle dell'organizzazione. È stata condotta quindi un'analisi documentale basandosi sia su fonti interne che su fonti esterne. In particolare, con riferimento alle fonti interne sono stati considerati, oltre al Piano Strategico (il pilastro centrale), tra gli altri, documentazione varia elaborata anche con riferimento a temi di sostenibilità, esiti di *survey* e di assessment (tra cui *B Impact Assessment* e *SDGs Action Manager*). Riguardo alle fonti esterne, sono stati analizzati i temi considerati nell'Agenda 2030 rappresentati nei 17 *Sustainable Development Goals (SDGs)*, le indicazioni e i topic contenuti in standard di rendicontazione (*GRI Standards*, *SASB* relativamente al settore pertinente), le linee guida e i contributi predisposti da organismi internazionali (*OCSE*, *ILO*, *Global Compact*); inoltre, è stata condotta un'analisi di *benchmark* considerando le best practice di settore, nonché le eventuali informative di sostenibilità relative ai principali *competitor* di riferimento, clienti e fornitori (anche avvalendosi delle risultanze emerse da una *survey* specificamente dedicata a tali tematiche).

FASE 2. Individuazione degli impatti potenziali ed effettivi

In base alle evidenze della Fase 1, Il Gruppo di lavoro interno ha identificato gli impatti positivi e negativi, attuali e potenziali, che Tecnosystemi genera sull'economia, sull'ambiente e sulle persone, considerando l'intera catena del valore. Dopo una prima mappatura analitica ed esaustiva degli impatti, il Gruppo di lavoro ha convenuto, in considerazione del fatto che si tratta della prima analisi di materialità per l'azienda, nonché della scelta di coinvolgere in questo processo anche gli *stakeholder* esterni, di selezionare, tra gli impatti individuati, quelli da sottoporre a valutazione esterna, in base ad alcuni criteri identificati. Nello specifico, si è ritenuto di sottoporre a valutazione solo gli impatti rispetto ai quali si è ritenuto non remota (o nulla) la probabilità di manifestazione e irrilevanti scala e ambito. Con riferimento alle diverse fasi (soggetti) della catena del valore, si è inoltre ritenuto di focalizzarsi in particolare (oltre che naturalmente sull'azienda), sugli impatti relativi a soggetti con i quali l'azienda ha relazioni dirette. Il Gruppo di lavoro ha quindi effettuato una "pre-valutazione" qualitativa della lista inizialmente definita degli impatti, eliminando quelli che non risultavano soddisfare i criteri sopra indicati.

FASE 3. Valutazione della significatività degli impatti

Gli impatti identificati sono stati sottoposti a valutazione tramite la somministrazione di un questionario ai soggetti coinvolti. Complessivamente sono stati inviati 844 questionari, con un tasso di risposta pari a circa il 20%. È stato richiesto ai soggetti coinvolti di valutare sia la rilevanza delle tematiche di sostenibilità identificate, sia degli impatti afferenti alle tematiche, al fine di poter procedere a una contestualizzazione maggiormente efficace dei risultati.

In particolare è stato richiesto di assegnare a entrambi gli aspetti (tematiche di sostenibilità e impatti) un punteggio in una scala da 1 (non significativo) a 4 (molto significativo). Con riferimento agli impatti, è stato richiesto ai soggetti coinvolti di considerare nella valutazione gli aspetti indicati nei *GRI Standards*, ovvero:

- per gli impatti positivi, scala, ambito e probabilità di manifestazione per gli impatti potenziali;
- per gli impatti negativi, scala, ambito, caratteristiche di irrimediabilità e probabilità di manifestazione per gli impatti potenziali.

FASE 4. Prioritizzazione degli impatti più significativi e definizione dei temi materiali

Sulla base dei risultati emersi dalla somministrazione del questionario è stata definita la soglia di materialità, giungendo all'identificazione delle tematiche e degli impatti di seguito rappresentati.

Complessivamente è emerso un sostanziale allineamento tra la prospettiva di Tecnosystemi e quella degli *stakeholder*, seppure con alcune differenze rilevate tra le singole categorie di soggetti, che saranno oggetto di specifico approfondimento da parte dell'azienda. Questo sia rispetto al grado di rilevanza delle tematiche, sia rispetto agli impatti, con una valutazione di significatività degli impatti positivi che è risultata mediamente più elevata rispetto a quella degli impatti negativi. In ottica prudenziale, e soprattutto nell'intento di proseguire nel progressivo allineamento ai principi dello sviluppo sostenibile, Tecnosystemi ha ritenuto di stabilire la soglia di materialità pari alla media degli impatti negativi. Inoltre, ha deciso comunque di agire per presidiare anche alcuni impatti negativi risultati sotto soglia, coerentemente con il proprio percorso strategico.

Gli esiti dell'analisi sono stati sottoposti all'approvazione del Consiglio di Amministrazione e del Comitato di Sostenibilità.

↑ PROSPETTIVA STAKEHOLDER

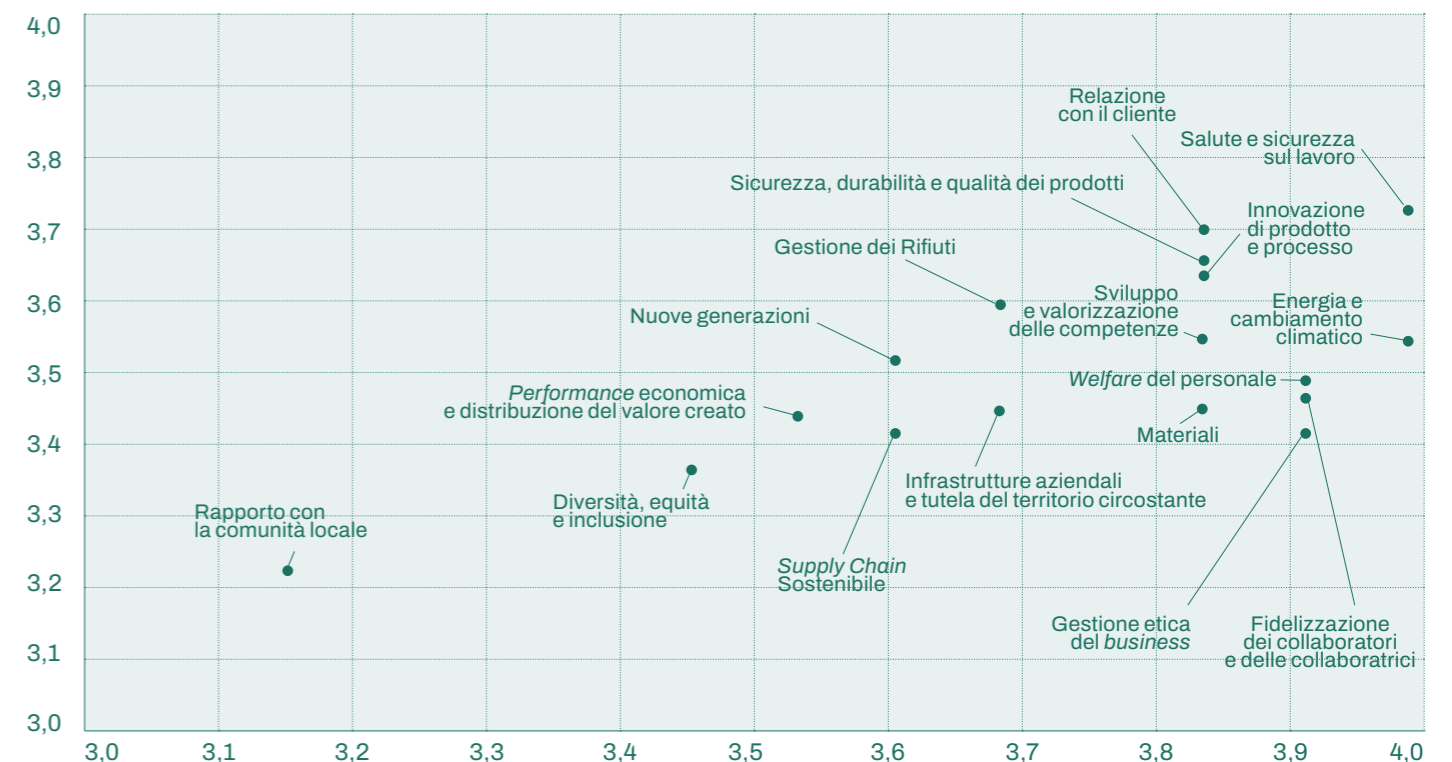

Rilevanza delle tematiche di sostenibilità

→ PROSPETTIVA INTERNA

PIANO DI SOSTENIBILITÀ – Ambiente

Tema materiale	Descrizione impatto	Coinvolgimento Tecnosystems	Obiettivi relativi al tema materiale	Azioni e target	Timing
Energia e cambiamento climatico	(+) Contributo alla lotta al cambiamento climatico grazie all'utilizzo di fonti rinnovabili e certificate e all'adozione di tecnologie efficienti.	Generato da Tecnosystems	Incremento dell'utilizzo di fonti energetiche rinnovabili. Ottimizzazione dei consumi energetici. Riduzione delle emissioni climalteranti causate dall'attività di distribuzione dei prodotti.	100% di energia elettrica derivante da fonti rinnovabili.	2024
	(-) Generazione di emissioni in atmosfera causate dall'utilizzo di gas per il riscaldamento e da benzina e diesel per il rifornimento per il parco auto aziendale.	Generato da Tecnosystems		100% di fonti rinnovabili per il riscaldamento di uffici e spogliatoi del Plant 2.	2024
	(-) Assenza di pianificazione di sistemi logistici che possano ridurre l'impatto ambientale dei trasporti.	Generato da Tecnosystems		Acquisto di 2 auto elettriche	2025
	(-) Generazione di emissioni in atmosfera causate dall'attività dei partner distributivi dei prodotti Tecnosystems (corrieri).	Correlato a Tecnosystems tramite i suoi rapporti commerciali		100% dei macchinari sottoposti a sistemi di monitoraggio dell'efficienza energetica.	2024
				Avvio del processo di integrazione di criteri di sostenibilità nel sistema di selezione dei corrieri.	2024
				100% di nuovi imballi realizzati in ottica di ottimizzazione dei volumi al fine di ridurre il numero di spedizioni.	2024
Materiali	(+) Utilizzo di materiali <i>bio-based</i> , compostabili o che derivano da riciclo e adozione di tecnologie efficienti per la produzione.	Generato da Tecnosystems	Incremento dell'utilizzo di materiali <i>bio-based</i> , compostabili o derivanti da riciclo per la realizzazione dei prodotti	38% dei materiali utilizzati per la realizzazione dei prodotti costituiti di materiali <i>bio-based</i> , da riciclo anche interno o derivanti da riciclo	2024
	(-) Utilizzo di materiali vergini derivanti da fonti non rinnovabili e/o mancato riutilizzo e riciclo di materiali di scarto in tutti i processi produttivi.	Generato da Tecnosystems			
Gestione dei Rifiuti	(+) Riduzione del rischio di danni ambientali e alla salute dell'uomo relativi alla gestione dei rifiuti derivanti dallo svolgimento delle attività di produzione e distribuzione, grazie all'adozione e messa a punto di un adeguato sistema e di prassi virtuose.	Generato da Tecnosystems e correlato a Tecnosystems tramite i suoi rapporti commerciali	Ottimizzazione della gestione dei rifiuti, secondo quanto previsto dalla certificazione ISO 14001.	100% raccolta differenziata negli uffici	2024
	(-) Danni ambientali e alla salute dell'uomo in caso di un'inadeguata gestione dei rifiuti nello svolgimento dell'attività aziendale e quella dei <i>partner</i> distributivi.	Generato da Tecnosystems e correlato a Tecnosystems tramite i suoi rapporti commerciali		100% dei collaboratori dell'area Produzione coinvolti in sessioni informative e formative dedicate.	2024
Infrastrutture aziendali e tutela del territorio circostante	(+) Contributo positivo all'ambiente e alla salute dell'uomo, grazie all'adozione di criteri di sostenibilità nella costruzione, ristrutturazione e manutenzione degli edifici aziendali.	Generato da Tecnosystems	Completamento della ristrutturazione del nuovo Plant 2 secondo criteri di sostenibilità, per la tutela dei collaboratori e dell'ambiente.	Realizzazione ultimata.	2024

PIANO DI SOSTENIBILITÀ – Sociale

Tema materiale	Descrizione impatto	Coinvolgimento Tecnosystemi	Obiettivi relativi al tema materiale	Azioni e target	Timing	
Salute e sicurezza sul lavoro	(+) Riduzione del rischio di infortuni sul lavoro e malattie professionali per i lavoratori, grazie all'adozione di efficaci tecnologie e sistemi di gestione.	Generato da Tecnosystemi	Riduzione del rischio di infortuni sul lavoro per i lavoratori.	Almeno 25 ore di formazione dedicate al tema della salute e sicurezza sul lavoro.	2024	
	(-) Insufficiente sensibilizzazione in materia di sicurezza sul lavoro che potrebbe causare comportamenti potenzialmente pericolosi.	Generato da Tecnosystemi		Monitoraggio specifico del tasso di infortuni nelle aree interessate da interventi di formazione / sensibilizzazione.	2024	
Welfare del personale	(+) Maggiore benessere e soddisfazione dei lavoratori, grazie all'attuazione di piani di <i>welfare</i> e iniziative volte a garantire un buon equilibrio tra vita familiare e vita lavorativa.	Generato da Tecnosystemi	Miglioramento dell'equilibrio tra vita familiare e lavorativa dei collaboratori e collaboratrici.	Almeno 6 monitor negli uffici e nei plant produttivi per la veicolazione di campagne dedicate alla sicurezza sul lavoro.	2024	
				Redazione e condivisione di un piano <i>welfare</i> 2024 strutturato.	2024	
				Adozione di soluzioni di flessibilità dedicate per accogliere le diverse esigenze individuali o dei familiari dei lavoratori.	2024	
Diversità, equità e inclusione	(+) Maggiore soddisfazione e benessere dei lavoratori, grazie alla valorizzazione della diversità, all'attuazione di politiche di pari opportunità e all'eliminazione di barriere fisiche e digitali.	Generato da Tecnosystemi	Iniziativa e campagne di sensibilizzazione dedicate alla popolazione aziendale, sui temi della diversità, equità ed inclusione.	Almeno 2 iniziative.	2025	
				Sviluppo e valorizzazione delle competenze	(+) Soddisfazione dei lavoratori grazie a programmi di sviluppo, crescita e formazione continua.	Generato da Tecnosystemi
Almeno 5 iniziative.	2024					
Fidelizzazione dei collaboratori e delle collaboratrici	(+) Maggior soddisfazione dei lavoratori e riduzione del <i>turnover</i> grazie a programmi di coinvolgimento e crescita delle risorse.	Generato da Tecnosystemi	Aumento della fidelizzazione dei dipendenti. Miglioramento della collaborazione tra i lavoratori. Miglioramento del benessere dei lavoratori e del senso di appartenenza all'azienda.	Riduzione del tasso di <i>turnover</i> .	2024	
				Almeno 2 iniziative di <i>team building</i> per sviluppare la collaborazione tra dipartimenti.	2024	
	(+) Contributo al miglioramento delle condizioni di benessere e di sviluppo sociale del contesto in cui l'azienda opera, grazie a iniziative e progettualità volte al sostegno delle comunità locali, mediante sponsorizzazioni, attività di volontariato ed impegno costante nella promozione artistica-museale e culturale.	Generato da Tecnosystemi		Realizzazione di sale ristoro per il personale produttivo.	2024	
				Analisi stress lavoro correlato per la salute e sicurezza dei dipendenti.	2024	
				Realizzazione di sessioni di condivisione interfunzionali finalizzate alla condivisione degli obiettivi aziendali per promuovere il senso di appartenenza.	2024	
				Analisi di clima aziendale.	2025	
Rapporto con la comunità locale	(+) Contributo al miglioramento delle condizioni di benessere e di sviluppo sociale del contesto in cui l'azienda opera, grazie a iniziative e progettualità volte al sostegno delle comunità locali, mediante sponsorizzazioni, attività di volontariato ed impegno costante nella promozione artistica-museale e culturale.	Generato da Tecnosystemi	Costante sostegno delle associazioni del territorio.	Almeno 45.000 € di donazioni a supporto di organizzazioni in ambito culturale, pari opportunità e inclusione sociale e nel campo della ricerca medica.	2024	
				Almeno 7 organizzazioni beneficiarie.		
Nuove generazioni	(+) Contributo allo sviluppo di competenze e conoscenze per le nuove generazioni grazie a progettualità concrete di orientamento, formazione e confronto.	Generato da Tecnosystemi	Collaborazione con istituti scolastici e universitari	Almeno 4	2024	
				Almeno 2	2024	

PIANO DI SOSTENIBILITÀ – Governance

Tema materiale	Descrizione impatto	Coinvolgimento Tecnosystemi	Obiettivi relativi al tema materiale	Azioni e target	Timing	
Sicurezza, durabilità e qualità dei prodotti	(+) Soddisfazione dei <i>partner</i> distributivi con relativa riduzione del rischio di danni alla loro salute e sicurezza, grazie a soluzioni che rispondono a elevati standard di qualità, sicurezza e durabilità.	Generato da Tecnosystemi		Adozione di criteri di sostenibilità in sede di valutazione preliminare degli impatti di un nuovo prodotto/progetto, in ottica <i>life cycle</i> .	Progetto strutturato che integra la valutazione degli impatti di un nuovo prodotto secondo criteri di sostenibilità.	2024
	(-) Adeguamento parziale alle normative e ai requisiti internazionali di prodotto circa il settore di riferimento.				Progetto di valutazione della conformità di prodotto rispetto ai requisiti normativi.	a partire dal 2024
Innovazione di prodotto e processo	(+) Contributo all'evoluzione tecnologica del settore, con conseguenze positive sugli impatti ambientali, sociali ed economici dei prodotti, grazie alla costante attenzione rivolta alla ricerca e sviluppo di nuove soluzioni.	Generato da Tecnosystemi		Ricerca e sviluppo di nuove soluzioni tecniche, grazie all'ascolto dei clienti, all'attenzione ai fabbisogni latenti del consumatore e di altri <i>stakeholder</i> esterni.	Organizzazione di riunioni quindicinali di allineamento rispetto alle progettualità di ricerca e sviluppo, feedback di condivisione di nuove idee anche di miglioramento che arrivano dall'attività dei corsi in sede con i clienti.	2024
Gestione etica del business	(+) Presenza di <i>policy</i> e procedure tali da garantire integrità e trasparenza nello sviluppo e mantenimento delle relazioni virtuose con gli <i>stakeholder</i> .	Generato da Tecnosystemi		Perfezionamento di sistemi, strumenti e soluzioni organizzative finalizzati ad assicurare una condotta aziendale responsabile.	Adeguamento completo al GDPR (<i>General Data Protection Regulation</i> , Reg. UE n. 2016/679).	2024
					Aggiornamento del <i>rating</i> di legalità	2024
					Costituzione del Comitato Strategico Sostenibilità.	2024
					Adozione modello 231.	2025
Relazione con il cliente	(+) Soddisfazione del cliente (rivenditore) grazie a programmi di ascolto, <i>customer satisfaction</i> e sviluppo di soluzioni dedicate per una soluzione di lungo termine.	Generato da Tecnosystemi e correlato a Tecnosystemi tramite i suoi rapporti commerciali		Miglioramento del grado di soddisfazione dei clienti	Inserimento di una figura dedicata alla manualistica per soddisfare più efficacemente le esigenze del <i>target</i> progettisti.	2024
					Implementazione di un <i>customer portal</i> per migliorare l'esperienza utente dei clienti.	2024
	(-) Potenziale insoddisfazione del cliente in caso di inadeguata assistenza in fase di vendita, post-vendita e assistenza al cliente e mancanza di informazioni tecniche a corredo.				Organizzazione e realizzazione di visite dedicate ai clienti in sede.	2024
					<i>Customer satisfaction</i> dedicata alle visite in sede.	2025
Supply Chain Sostenibile	(+) Riduzione del rischio di potenziali danni economici, ambientali, sociali causati dai fornitori attraverso l'allineamento e la condivisione con l'azienda cliente, di pratiche sostenibili.	Generato da Tecnosystemi		Integrazione di criteri di sostenibilità nel <i>Vendor Management System</i> .	Conclusione progettualità <i>Vendor Management System</i> per la valutazione dei fornitori anche in ottica di sostenibilità.	2024
	(+) Contributo attivo nello sviluppo della consapevolezza e nella crescita dei fornitori rispetto a piani e programmi di sostenibilità.					
Performance economica e distribuzione del valore creato	(+) Conduzione del <i>business</i> in ottica prospettica, con una visione strategica e degli obiettivi di medio-lungo periodo finalizzati alla creazione di <i>performance</i> economiche e distribuzione del valore creato nel territorio.	Generato da Tecnosystemi		Perfezionamento di processi e strumenti volti a indirizzare l'azione di collaboratori e collaboratrici in una prospettiva strategica, in cui sono integrate le tematiche di sostenibilità.	Redazione e condivisione del piano strategico contenente obiettivi di medio-lungo termine anche in ottica di sostenibilità	2024

GOVERNANCE E CREAZIONE DEL VALORE



IL SISTEMA DI CORPORATE GOVERNANCE IN TECNOSYSTEMI

Tecnosystemi SpA Società Benefit ha adottato un modello di *governance* di tipo tradizionale, costituito dai seguenti organi:

- **Assemblea dei Soci;**
- **Consiglio di Amministrazione;**
- **Collegio Sindacale.**

La Società è controllata da M&R S.p.A., di proprietà di Anna Munari e Giorgio Rigoni.

Il Consiglio di Amministrazione (CdA), in carica al 31.12.2023, è composto da seguenti tre membri:

- Giorgio Rigoni (Presidente);
- Anna Munari (Consigliere Delegato);
- Federica Rigoni (Consigliere Delegato).

All'organo amministrativo competono tutti i poteri per la gestione ordinaria e straordinaria della Società.

Il CdA definisce la **strategia aziendale**, in cui sono integrati i temi della sostenibilità. In particolare, il CdA ha un ruolo primario nella definizione del piano di sostenibilità annuale, nella valutazione dei risultati ottenuti e degli impatti generati direttamente e indirettamente.

Al Collegio Sindacale spetta il compito di vigilare sull'osservanza della legge e dello Statuto, sul rispetto dei principi di corretta amministrazione dell'adeguatezza dell'assetto organizzativo, amministrativo e contabile adottato dalla società e del suo concreto funzionamento. Il Collegio Sindacale, in carica al 31.12.2023, è così composto:

- Rino Franco De Carlo (Presidente);
- Corrado Arnosti (Sindaco effettivo);
- Alberto De Luca (Sindaco effettivo);
- Stefania Campo dall'Orto (Sindaca Supplente);
- Andrea Benedet (Sindaco Supplente).

CDA

	Ruolo	Genere	Fascia di età	Titolo di studio
Giorgio Rigoni	Presidente	M	più di 45 anni	Perito Meccanico
Anna Munari	Consigliere Delegato	F	più di 45 anni	Laurea in Giurisprudenza
Federica Rigoni	Consigliere Delegato	F	30 - 45 anni	Laurea in Giurisprudenza

Composizione Consiglio di Amministrazione.

COLLEGIO SINDACALE

	Ruolo	Genere	Fascia di età	Titolo di studio
Rino Franco De Carlo	Presidente	M	più di 45 anni	Laurea in Economia e Commercio
Corrado Arnosti	Sindaco effettivo	M	più di 45 anni	Laurea in Economia e Commercio
Alberto De Luca	Sindaco effettivo	M	più di 45 anni	Laurea in Economia e Commercio
Stefania Campo dall'Orto	Sindaco Supplente	F	più di 45 anni	Laurea in Economia e Commercio
Andrea Benedet	Sindaco Supplente	M	più di 45 anni	Laurea in Economia e Commercio

Composizione del Collegio Sindacale.

GOVERNANCE DELLA SOSTENIBILITÀ

Nella *governance* della sostenibilità il CdA ricopre un ruolo centrale, che si esprime, in particolare, nel presidio e supervisione delle tematiche di sostenibilità connesse allo svolgimento delle attività aziendali, nella valutazione e approvazione dei contenuti del Piano di Sostenibilità e delle informative esterne (Bilancio di Sostenibilità, Relazione di Impatto), nonché del processo di analisi della materialità, che costituisce un momento essenziale anche nella definizione del percorso strategico aziendale.

Il CdA ricopre un ruolo centrale nel perseguimento delle seguenti finalità di **beneficio comune**, riportate nello Statuto Societario:

- **Sviluppo dell'attività economica** con un impegno concreto, in *partnership* con gli *stakeholder*, nella lotta al cambiamento climatico per la riduzione delle emissioni responsabili del riscaldamento globale;
- **Sviluppo di prodotti e processi innovativi**, orientati ad un modello di economia circolare, promuovendo l'adozione di pratiche consapevoli e sostenibili nella catena di fornitura;
- **Sviluppo sociale e culturale del territorio**, tramite il sostegno ad organizzazione benefiche e la promozione di iniziative e progetti che favoriscano il benessere della comunità;
- **Sviluppo di un ambiente di lavoro sicuro ed inclusivo**, offrendo opportunità di formazione, valorizzando il talento e stimolando la partecipazione attiva.

Un'altra figura chiave nella *governance* della sostenibilità è il **Responsabile di Impatto**, nominato, come previsto dalla normativa, in seguito alla scelta di Tecnosystemi di modificare il proprio Statuto e divenire Società Benefit. Tale ruolo è ricoperto, alla data di approvazione del presente documento, da Monica Zangrando, con i seguenti compiti assegnati:

- Individuazione e monitoraggio degli obiettivi annuali collegati alle finalità di beneficio comune da sottoporre all'approvazione del CdA con conseguente definizione di risorse, tempi e modalità per il relativo conseguimento;
- Coordinamento interno delle attività programmate per il raggiungimento delle finalità di beneficio comune;

- Supporto agli amministratori nel monitoraggio delle azioni adottate;
- Produzione di una Relazione di Impatto annuale.

Il Responsabile di Impatto è affiancato da un gruppo di lavoro, appartenente al *team* Comunicazione, che lo supporta nelle attività finalizzate alla produzione di informazioni consuntive e prospettive per la realizzazione e condivisione dei documenti istituzionali e di *governance* con gli *stakeholder* interni ed esterni.

Rientra tra gli obiettivi 2024 quello di istituire un **Comitato di Sostenibilità** dedicato, il quale sarà composto da: Direzione *Operations*, dipartimento Comunicazione, Responsabile Ufficio Tecnico, Responsabile Grafica e Marketing, dai referenti delle aree commerciali Italia ed estero, HR Manager, CFO, Responsabile della qualità e Responsabile *Customer support e service*. Tale Comitato, che coincide in Tecnosystemi con il Comitato Strategico Direttivo, svolgerà funzioni di supporto e consultive nei confronti del CdA sulle tematiche strategiche e di sostenibilità, a sottolineare, anche attraverso questa scelta organizzativa, che la strategia in Tecnosystemi è strettamente interconnessa ed integrata con la sostenibilità.

Al Comitato in particolare sarà affidata la definizione di obiettivi, piani ed azioni annuali, il conseguente monitoraggio degli stessi, nonché la funzione di "portavoce" dei punti di vista e delle proposte di miglioramento avanzate dai collaboratori e collaboratrici interne. Il Comitato si riunirà trimestralmente per monitorare le azioni portate a termine per il conseguimento degli obiettivi di sostenibilità, analizzando eventuali criticità.

I SISTEMI DI GESTIONE A SUPPORTO DELLA SOSTENIBILITÀ

Tecosystems considera prioritaria la diffusione della cultura della qualità, della tutela dell'ambiente, dell'attenzione alla salute e sicurezza sul lavoro, da inquadrarsi in un più ampio approccio alla sostenibilità che coinvolga tutte le parti interessate, interne ed esterne, con cui si interfaccia quotidianamente nello svolgimento dell'attività.

Per questo motivo, al fine di rendere maggiormente efficace il presidio anche sui temi della sostenibilità, Tecosystems ha avviato un percorso di progressiva implementazione di **sistemi di gestione certificati** da soggetti esterni. Il perno è costituito dal sistema **ISO 9001:2015**, la cui stessa impostazione riflette l'attenzione che l'azienda rivolge al tema della qualità nella gestione aziendale. A questo riguardo, vengono eseguiti, su richiesta della Direzione, due *audit* annuali per verificare l'adeguatezza di tutti i flussi organizzativi al fine di puntare al miglioramento continuo.

Nel 2020 Tecosystems ha ottenuto la **Certificazione ISO 45001**, relativa al sistema di gestione per la salute e sicurezza sul lavoro, al fine di rendere ancora più efficace l'approccio preventivo riguardo a questa tematica, nell'intento di ridurre il rischio di infortuni e malattie professionali, per una sempre più efficace tutela dei lavoratori.

Nel 2023, nell'ottica di perfezionare l'approccio verso la tematica ambientale, è stato avviato il percorso finalizzato all'ottenimento della **Certificazione ISO 14001**, relativa al sistema di gestione ambientale, con il primo *stage* di *auditing*. L'ottenimento della Certificazione ISO 14001 è programmato per il primo trimestre 2024.

Data la strategicità del ruolo e la sua interconnessione con le politiche di sostenibilità, l'azienda ha ritenuto di affidare la responsabilità dei sistemi di gestione 14.001 e 45.001 al Responsabile di Impatto.

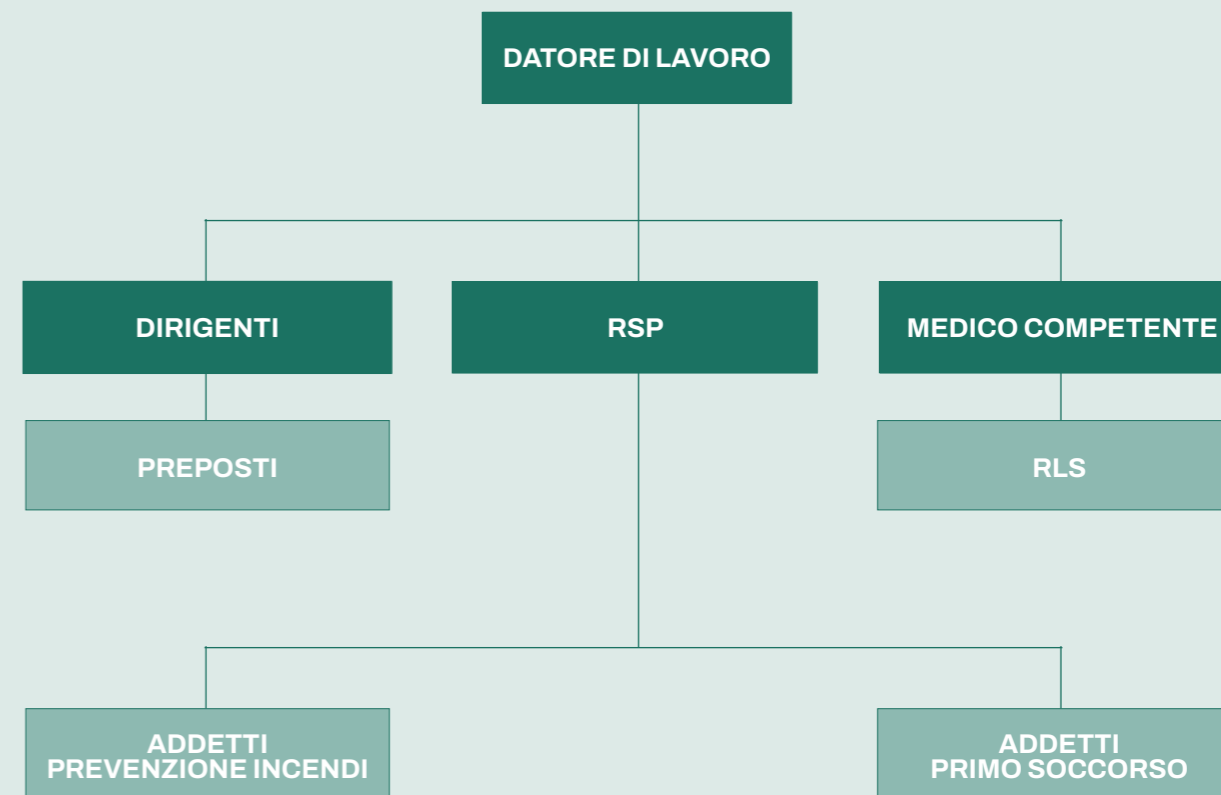

Organigramma sicurezza - Certificazione ISO 45001

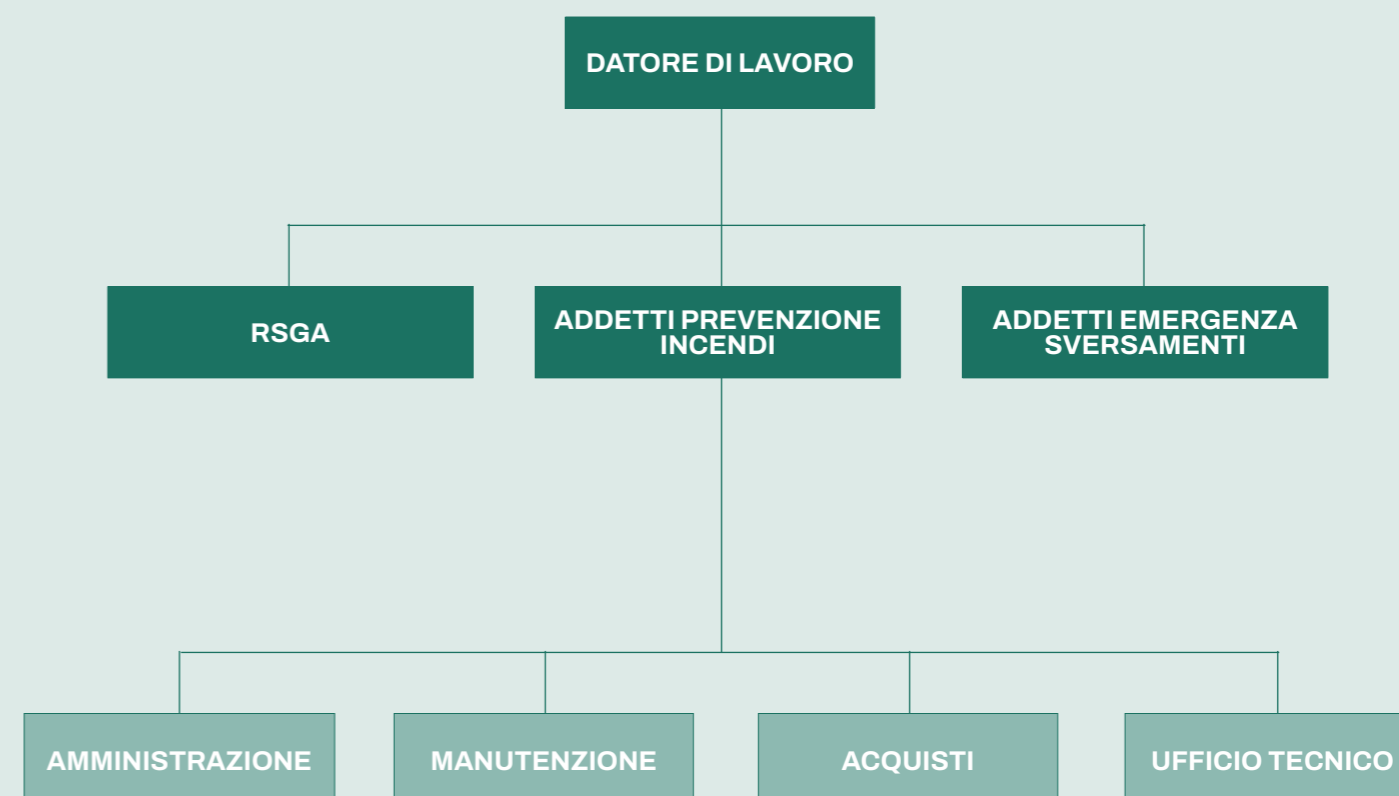

Organigramma ambiente - Certificazione ISO 14001

IL VALORE CREATO E CONDIVISO CON GLI STAKEHOLDER

In Tecnosystemi la strategia è strettamente interconnessa con la *governance*, che rappresenta i valori della trasparenza, della continuità e della vicinanza.

Per Tecnosystemi sono fondamentali i principi di comunicazione efficace e trasparente verso le molteplici categorie di *stakeholder* così come l'assunzione di comportamenti etici e corretti basati sul valore della giustizia. La *Governance* si traduce in un saldo sistema di gestione che garantisce nel tempo la continuità sia per il personale interno che per il mercato e gli *stakeholder* esterni. La *Governance* si concentra su visione e strategia di medio-lungo periodo e trova la sua massima rappresentatività nel piano strategico, contenente obiettivi e piani di azione attuali e futuri, in ottica prospettica.

Il valore economico generato e distribuito rappresenta la capacità di un'organizzazione di creare ricchezza e di ripartire la stessa tra i propri *stakeholder* interni ed esterni.

Nel 2023 il valore economico creato da Tecnosystemi ha raggiunto / superato i **55.035.102 €** milioni di euro.



Valore economico diretto generato e distribuito

Tecosystemi S.p.A. Società Benefit	Anno 2023	Anno 2022
Valore economico generato	55.035,1	55.643,1
Ricavi	52.265,1	53.766,7
Altri proventi	2.715,5	1.850,1
Proventi finanziari	125,2	111,4
Svalutazione crediti (mettere il fondo)	58,6	65,4
Differenze di cambio	12,2	19,7
Valore economico distribuito	46.994,0	47.490,6
Costi operativi	34.497,4	36.044,6
Remunerazione dei collaboratori	8.674,6	7.850,6
Remunerazione dei finanziatori	1.356,9	973,2
Remunerazione degli investitori	-	-
Remunerazione della pubblica amministrazione	2.413,8	2.605,8
Liberalità esterne e sostegno alla cultura	51,2	16,3
Valore economico trattenuto	8.041,1	8.152,5
Ammortamenti	2.907,7	2.093,0
Accantonamenti	-	-
Riserve	5.133,5	6.059,5

Valore economico distribuito (2023)

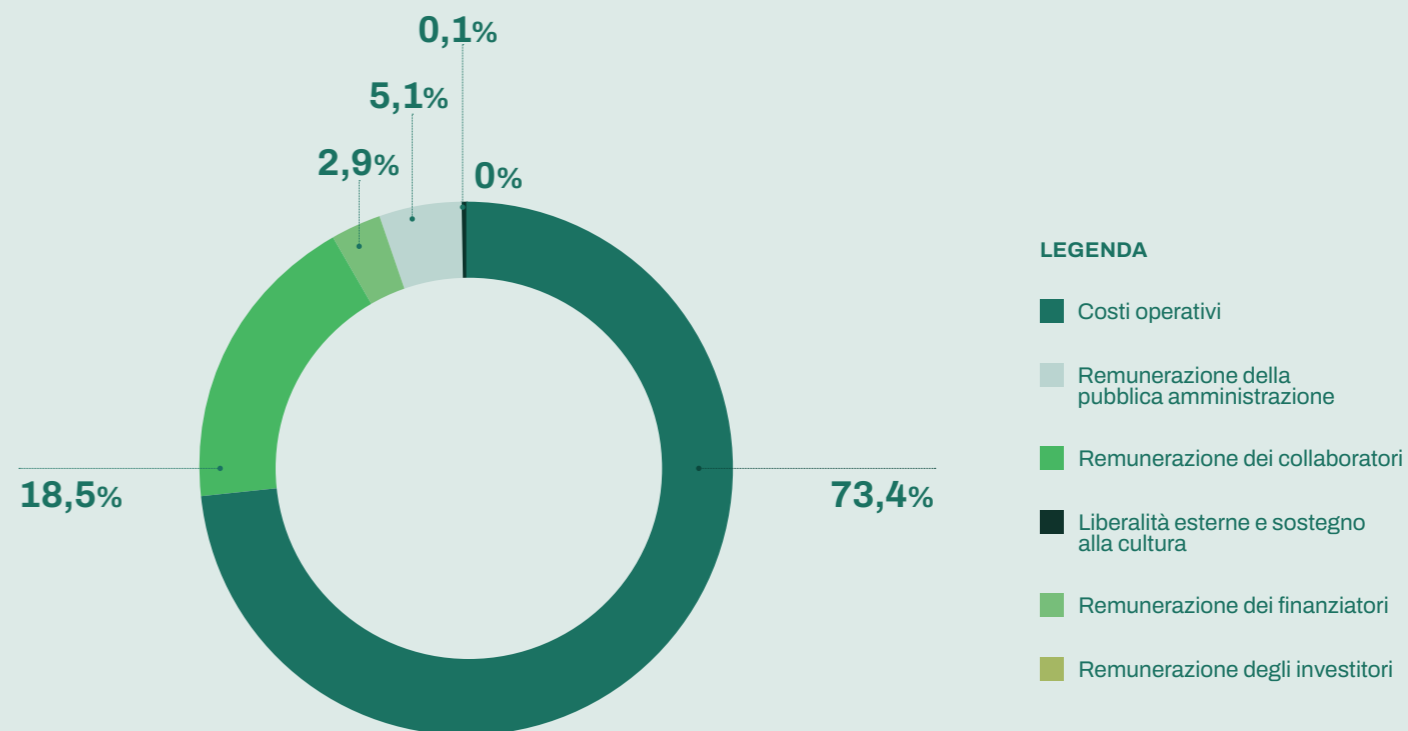

INNOVAZIONE



IV

IL NOSTRO IMPEGNO PER L'INNOVAZIONE SOSTENIBILE DI PRODOTTO E PROCESSO

L'innovazione fa, da sempre, parte del DNA di Tecnosystemi. Per Tecnosystemi innovazione significa progettare e produrre soluzioni sempre all'avanguardia, grazie alla soddisfazione dei bisogni attuali dei clienti ma anche anticipando esigenze future in ottica prospettica.

Tecosystemi ha una precisa missione: **migliorare la qualità della vita e dell'aria** in cui le persone vivono e passano gran parte del loro tempo. L'Azienda consegue questo obiettivo con l'introduzione di linee di prodotto che hanno come finalità il **risparmio energetico** e la creazione di un ambiente più sano e pulito per una qualità dell'aria migliore.

Da questo preciso scopo deriva l'attenzione da parte del *team* di Ricerca e Sviluppo alla **progettazione eco-compatibile**, grazie alla quale si tiene conto, in sede di analisi di fattibilità di prodotto e sua prototipazione, degli impatti effettivi o potenziali che la nuova linea possa generare su ambiente, territorio e comunità circostante.

L'attenzione anche agli impatti ambientali e sociali è fondamentale e diviene quindi uno dei criteri obbligatori che Tecnosystemi inserisce nelle schede documentali di progetto a testimonianza dell'**approccio sostenibile dell'azienda** che vuole essere concreto e supportato da fatti e numeri. Gli impatti vengono considerati in tutto il ciclo di vita del prodotto, con particolare attenzione anche alla scelta dei materiali impiegati, in sede produttiva, per la sua realizzazione e il suo *packaging*.

Un lavoro di *team* frutto della collaborazione della Direzione con l'Ufficio Tecnico ed Industrializzazione in una perfetta integrazione tra prodotti e processi. Per portare avanti il grande obiettivo di transizione ecosostenibile, Tecnosystemi ha ritenuto fondamentale definire delle precise strategie di riduzione dei consumi e degli impatti, con un grande impegno nella creazione di nuovo valore per i propri prodotti e *brand*.

A questo riguardo, nel 2023 è iniziata la progettualità di analisi **Life Cycle Assessment (LCA)**, la metodologia ideale per analizzare e comunicare le *performance* ambientali delle nostre linee di prodotto, in quanto considera tutte le fasi del ciclo di vita del prodotto stesso e permette di valutare le diverse "categorie d'impatto". Nel 2023 infatti è stata condotta la prima analisi *LCA* di prodotto sulla linea di canaline ed accessori Optima, il cui output tecnico ha permesso di definire e pianificare azioni per il miglioramento continuo. Tecnosystemi intende dare seguito a tale metodologia, realizzando nell'anno 2024, le analisi *LCA* sulle seguenti famiglie merceologiche: canalina ed accessori Excellens, basi a pavimento Extreme e set di piedoni, aggiornamento *LCA* linea Optima.

Infine, si procederà, entro la fine del 2024, con la certificazione tramite EPD, condotta da un ente esterno, per le quattro famiglie di prodotto sopra elencate. Un passo in più per certificare l'impegno concreto di riduzione dei propri impatti.

I PRINCIPALI PROGETTI REALIZZATI NEL 2023

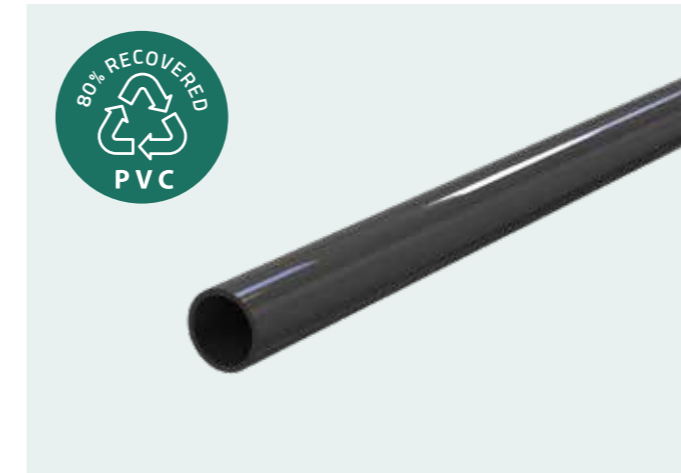

IL TUBO SCARICO CONDENSA RIGIDO IN VERSIONE ECO

Un vero e proprio esempio di innovazione sostenibile di processo è rappresentata dalla produzione del tubo scarico condensa realizzato in versione eco. Questo prodotto nasce infatti, per l'80% della sua composizione totale, dal riutilizzo di scarti di produzione che vengono impiegati appunto per alimentare l'economia circolare interna.



BASI A PAVIMENTO SUELO MINI E MAXI ECO

Grazie al *know how* interno, si è riusciti a realizzare nel 2023 un nuovo ciclo produttivo virtuoso, dal quale vengono prodotte le nostre basi a pavimento Suelo. Cosa le rende così speciali? Il materiale! Questi supporti infatti derivano da materiale scarto di produzione interna che viene macinato, ripristinato a granulo e reimpresso nella nostra economia circolare per dare vita a nuove soluzioni durevoli e resistenti nel tempo.



UN SIFONE REGIO ALL'AVANGUARDIA

Il sifone regio Tecnosystemi dal 2023 presenta un coperchio innovativo e ricercato: il *team* di Ricerca e Sviluppo ha scelto, dopo adeguati studi e periodi di *testing*, di sostituire l'utilizzo della plastica con biopolimeri derivanti da fonti rinnovabili per il 100%.



Orientamento della Ricerca e Sviluppo su prodotti che utilizzano materiale plastico di scarto per la realizzazione di nuovi prodotti.



Sviluppo di una nuova linea di prodotto per la distribuzione dell'aria che avrà come finalità il miglioramento della qualità dell'aria nelle abitazioni e l'ottimizzazione dei consumi energetici.



Sviluppo di una nuova gamma di prodotti realizzati con materiali riciclati come la gomma SBR.

Gli obiettivi sopra dichiarati non si riferiscono a sostituzione di prodotti esistenti ma ad ampliamenti della gamma fortemente voluti per permettere ai diversi *target* di clientela di effettuare scelte d'acquisto consapevoli e sostenibili.



IL PIEDINO ANTIVIBRANTE IN GOMMA VULCANIZZATA SBR

Il piedino antivibrante in **gomma vulcanizzata SBR** sarà la perfetta rappresentazione degli impegni e della vision di Tecnosystemi che si focalizzano nel connubio sinergico tra innovazione tecnologica e modello di *business* basato sulla sostenibilità. La scelta del materiale stesso è perfettamente in linea con l'**impegno civile** concreto di Tecnosystemi verso la gestione degli impatti ambientali, la transizione e l'efficienza energetica, l'economia circolare e la riciclabilità. Questo prodotto si contraddistingue, inoltre, per l'alto grado di innovazione tecnologica derivando dall'unione di due processi produttivi differenti che si amalgamano in modo perfetto: lo stampaggio gomma e lo stampaggio plastico ad iniezione. Processi e lavorazioni, quest'ultime, alimentate unicamente mediante **fonti 100% rinnovabili**, quali il parco fotovoltaico da 1.6 MW e l'energia verde certificata per la parte restante. Il prodotto nascerà con la finalità di creare una nuova famiglia di prodotto di piedi di supporto per unità esterne in gomma riciclata in linea con la proposta attuale, già a catalogo, dei piedoni Extreme Tecnosystemi. Il tutto garantendo un design accattivante, robustezza e flessibilità, versatilità ed **innovazione sostenibile**.

L'aspetto sicuramente più interessante sarà la scelta del materiale: gomma vulcanica riciclata drenante, **ecocompatibile** ed **antiabrasiva** ottenuta per triturazione di pneumatici fuori uso. Grazie alle sue proprietà elastiche, la gomma riciclata SBR è un perfetto **materiale isolante acustico**. Il **materiale di utilizzo è certificato**.



IL RECUPERATORE PUNTUALE PICO

Tecosystemi sviluppa e produce internamente una vasta gamma di recuperatori che presentano notevoli vantaggi. Con la ventilazione meccanica è possibile rinnovare e migliorare la qualità dell'aria, diluendo la concentrazione delle sostanze nocive prodotte da fonti interne.

Il Pico Pro +, progettato nel 2023 e in realizzazione programmata per il primo semestre 2024, è un innovativo sistema progettato per migliorare il *comfort* termico e la qualità dell'aria all'interno degli ambienti residenziali. PICO opera in entrambe le direzioni, permettendo di ventilare e recuperare il calore dell'ambiente secondo necessità.

Questo consente il mantenimento di un microclima confortevole in ogni stagione. Questo sistema è progettato per massimizzare il risparmio energetico; grazie al suo efficiente funzionamento contribuisce a ridurre l'impatto ambientale.

LA TUTELA DELL'AMBIENTE



IL NOSTRO IMPEGNO PER LA SALVAGUARDIA DELL'AMBIENTE

Il concetto di imprenditoria civile su cui si fonda la visione e il modo di fare impresa di Tecnosystemi parte dalla concezione del nuovo ruolo dell'Impresa nel territorio, partendo dall'assunto che oggi giorno le imprese non possono non considerare il ruolo e l'impatto che generano nel territorio circostante.



Plant 1 – Via dell'Industria, 2/4



Plant 2 – Via dei Caduti del Lavoro, 7

Dal fare al **comunicare per sensibilizzare**: è questo il ruolo che vuole assumere Tecnosystemi nel contesto in cui opera, fungendo da attore promotore di buone pratiche per il territorio e l'ambiente, con una finalità più ampia di unire le forze individuali.

La Direzione Aziendale pone, da sempre, la massima attenzione alla **tutela e alla salvaguardia dell'ambiente** circostante, perseguendo, con impegni pluriennali annualmente rendicontati, la riduzione dei propri impatti. Tale impegno è formalmente riportato anche nello Statuto societario, dove si dichiara la precisa volontà di perseguire lo sviluppo della propria attività economica con un impegno concreto, in *partnership* con gli *stakeholder*, nella protezione dell'ambiente e prevenzione dell'inquinamento che si traduce nell'impegno concreto per la lotta al cambiamento climatico e per la riduzione delle emissioni responsabili del riscaldamento globale.

Nel dettaglio, il **piano triennale di impegni** prevede:

- L'ottimizzazione e l'efficientamento dei consumi energetici mediante l'utilizzo al 100% di fonti energetiche certificate rinnovabili, derivanti dal parco fotovoltaico dei due plant aziendali e dall'acquisto, per la parte restante di copertura, di energia verde certificata;
- La riduzione dei consumi di energia e di acqua;
- La riduzione dell'inquinamento locale mediante un adeguato sistema di riciclaggio dei rifiuti;
- La valutazione costante degli impatti ambientali derivanti dall'utilizzo dei prodotti Tecnosystemi e dal fine vita dei prodotti stessi;
- L'implementazione e l'adeguamento dell'analisi *LCA* di prodotto a tutte le famiglie merceologiche maggiormente vendute in Italia e nel mercato Estero;
- L'implementazione ed aggiornamento della *Carbon Foot Print* di Organizzazione;
- La redazione periodica dell'*Audit Energetico* di stabilimento per avviare specifiche azioni di miglioramento continuo nell'ottica di riduzione dei consumi;
- Lo studio ed implementazione di processi di Economia Circolare, grazie ai quali l'Organizzazione dà nuova vita allo scarto produttivo reimmettendolo nel processo produttivo, attraverso nuovi processi virtuosi;
- L'impiego degli scarti produttivi restanti (perché non impiegabili in processi di economia circolare e riciclo) in attività ricreative e/o artistiche a favore del territorio circostante e della comunità;
- L'acquisto, laddove possibile, di materiali vergini e/o *bio-based*, compostabili biodegradabili, riciclabili o derivanti da processi di riciclo, stringendo *partnership* di valore con aziende del territorio con le quali si condivide il principio di tutela e salvaguardia dell'ambiente;

- La riduzione progressiva di emissione di gas a effetto serra nello svolgimento della propria attività, sia direttamente che indirettamente;
- Lo studio, la realizzazione e la manutenzione del progetto di forestazione urbana anche mediante un impegno specifico volto a valorizzare e sviluppare la biofauna;
- Il costante studio ed utilizzo di *packaging* sostenibili, eliminando sempre più l'utilizzo di plastiche e sostanze nocive per l'ambiente;
- Sostituzione di panni monouso con panni tecnici multiuso per la pulizia quotidiana degli uffici e degli ambienti in produzione fronteggiando la nocività delle attrezzature "usa e getta";
- La sensibilizzazione del personale interno e dei fornitori esterni circa la raccolta differenziata ed il corretto smaltimento dei rifiuti;
- L'implementazione in azienda di soluzioni per la mobilità elettrica per la riduzione dei consumi e per la tutela dell'ambiente;
- L'adozione, laddove possibile ed economicamente sostenibile, di tecnologie disponibili per il miglioramento delle prestazioni energetiche aziendali, tenendo conto, anche in sede di approvvigionamento, dell'importanza di utilizzare prodotti e servizi efficienti dal punto di vista energetico.

Per consolidare il proprio impegno, Tecnosystemi ha deciso di conseguire, in aggiunta a quelle preesistenti, la certificazione **ISO 14001**, raggiungendo nel luglio 2023 il primo *stage* e programmando per gennaio 2024 il conseguimento completo della stessa.

Nel **2023**, è stato condotto un **audit energetico** di stabilimento: uno strumento virtuoso ed efficace di analisi funzionale che ha permesso a Tecnosystemi di individuare le inefficienze dei processi di consumo energetico e di valutare gli investimenti attuali e futuri in nuovi impianti. In particolare, gli interventi individuati permetteranno di ottenere un **saving di energia** pari a **88.000 kWh**. Tale *audit* è stato riprogrammato nel 2027 per verificare l'efficacia delle azioni realizzate.

LOTTA AL CAMBIAMENTO CLIMATICO

Consapevole dell'impatto che l'attività produttiva genera sull'ambiente circostante, Tecnosystemi ha concentrato il suo impegno verso una salvaguardia più responsabile, attraverso azioni misurabili che mirano ad efficientare i propri processi.

L'Azienda ha concentrato il suo impegno in tre ambiti di intervento: l'**ottimizzazione dei consumi di energia**, la **riduzione progressiva di emissioni di gas a effetto serra** e la **salvaguardia dell'ambiente** anche grazie ad un importante progetto di riforestazione.

Concretamente Tecnosystemi ha ampliato il parco fotovoltaico esistente installando un terzo impianto e acquistando la quota di **energia elettrica derivante da rete al 100% di origine rinnovabile certificata**. Non da ultimo l'Azienda ha realizzato un progetto di riforestazione urbana che ha creato un vero e proprio bosco urbano nella zona industriale in cui l'Azienda stessa opera.

CONSUMI ENERGETICI ED EMISSIONI

Lungo la catena del valore Tecnosystemi consuma principalmente:

- Gas naturale per il riscaldamento
- Benzina e gasolio per la flotta di auto aziendali
- Energia elettrica sia acquistata dal mercato che prodotta autonomamente da impianti fotovoltaici per il raffrescamento, il riscaldamento e l'illuminazione di uffici e reparto produttivo.

Nel 2023 Tecnosystemi ha utilizzato complessivamente circa **8701 GJ** con un incremento di circa il 28% rispetto al 2022, mentre la quota di fonti energetiche rinnovabili è passata dal 21% al 36%.

L'incremento nei consumi è riconducibile principalmente alla scelta di internalizzare diversi processi produttivi aumentando di fatto la produzione interna e diventando un'Azienda sempre più energivora.

I consumi relativi al gas naturale e gasolio sono risultati sostanzialmente stabili rispetto al 2022, mentre per quanto riguarda la benzina si è visto un aumento di circa il 50% dovuto principalmente al potenziamento dell'attività commerciale sul territorio.

nel 2023

4.806
pannelli installati

1,6MW
potenza complessiva

49%
di energia elettrica utilizzata in
azienda deriva da fonti rinnovabili

Consumi di energia non rinnovabile (GJ)

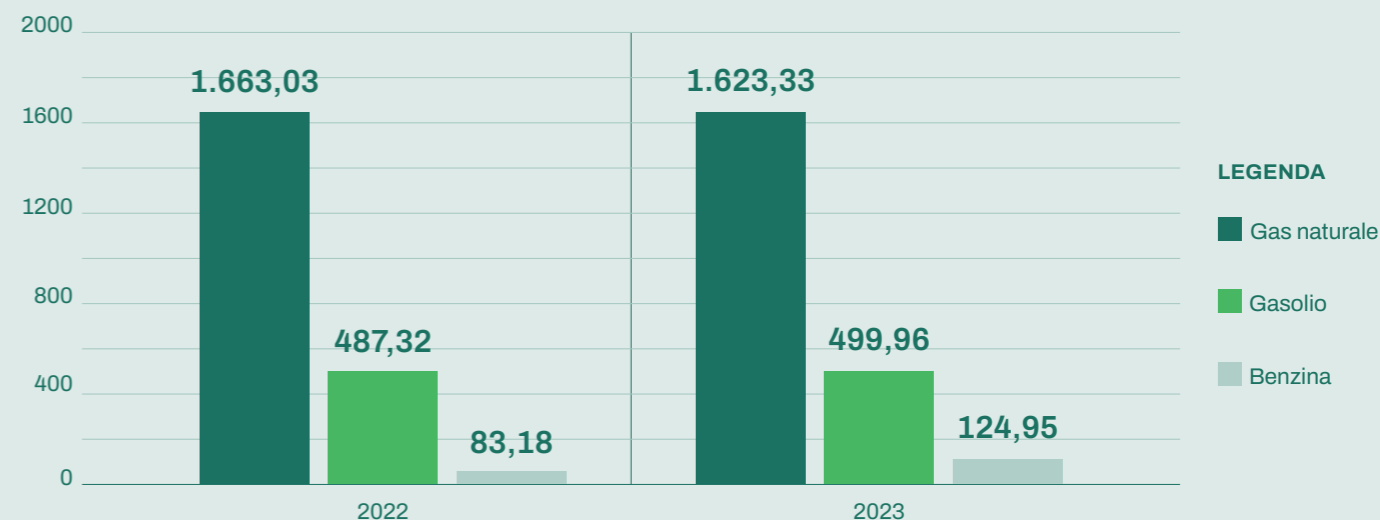

L'Azienda ha intrapreso un percorso di decarbonizzazione cominciato già nel 2017, con l'installazione del primo impianto fotovoltaico, completato poi nel 2023.

Grazie ai **4806 pannelli installati** nel parco fotovoltaico totale sito sui due plant produttivi aziendali, l'Azienda conta su una potenza complessiva installata pari a **1.6 MW**. Quindi l'impegno nell'utilizzare fonti rinnovabili si sviluppa in modo crescente con riferimento all'energia elettrica, i cui consumi sono aumentati del 41% nel 2023 rispetto all'anno precedente con un incremento della quota di energia rinnovabile (dal 31% nel 2022 al 49% nel 2023).

Un'altra scelta importante in questo percorso di decarbonizzazione è stata quella di acquistare energia verde certificata da Garanzie di Origine: ciò permette di risparmiare risorse naturali, ridurre le emissioni di CO₂ e i principali fattori d'inquinamento che contribuiscono ad alterare il clima.

Grazie a queste scelte, si è già notato nel 2023 un incremento nell'utilizzo di fonti rinnovabili rispetto all'anno precedente con l'obiettivo poi di arrivare, nel 2024, ad utilizzare il 100% di energia elettrica derivante da fonti rinnovabili e azzerandone di fatto le relative emissioni di CO₂.

La visione di Tecnosystemi si riflette anche sulle scelte costruttive e di ristrutturazione dei propri edifici: a seguito della ristrutturazione del plant uno nel 2019 e della recentissima riqualificazione del nuovo plant in chiave sostenibile, tutto il sistema di illuminazione di Tecnosystemi è stato pensato per la riduzione dei consumi. L'ultimo progetto 2023 è costituito dall'installazione dell'impianto illuminazione a led con sistema DALI nel reparto produttivo e logistico del secondo stabilimento, per un totale di **185 corpi illuminanti installati**.

Consumi energia elettrica (GJ)

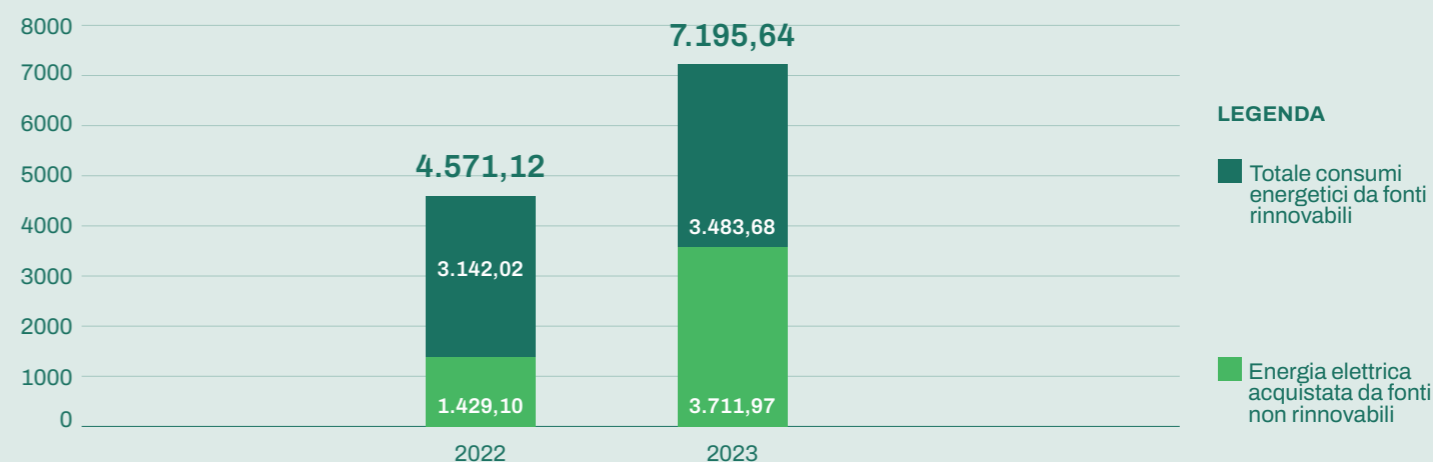

Unitamente alla realizzazione di progetti di mitigazione climatica, è stato realizzato e concluso nel 2023, un primo progetto di riforestazione che possa contribuire ad abbattere le emissioni inquinanti.



Un progetto significativo che ha visto la riqualificazione di un'area comunale non preservata, di cui Tecnosystemi si è fatta carico prendendosene cura e non fermandosi soltanto alla manutenzione ordinaria ma realizzando un vero e proprio progetto di riqualificazione paesaggistica in *partnership* con un architetto di fama internazionale **Joao Nunes**.

È nato così il **primo bosco urbano di Tecnosystemi**: uno spazio verde per la comunità di una delle zone industriali più importanti della zona.

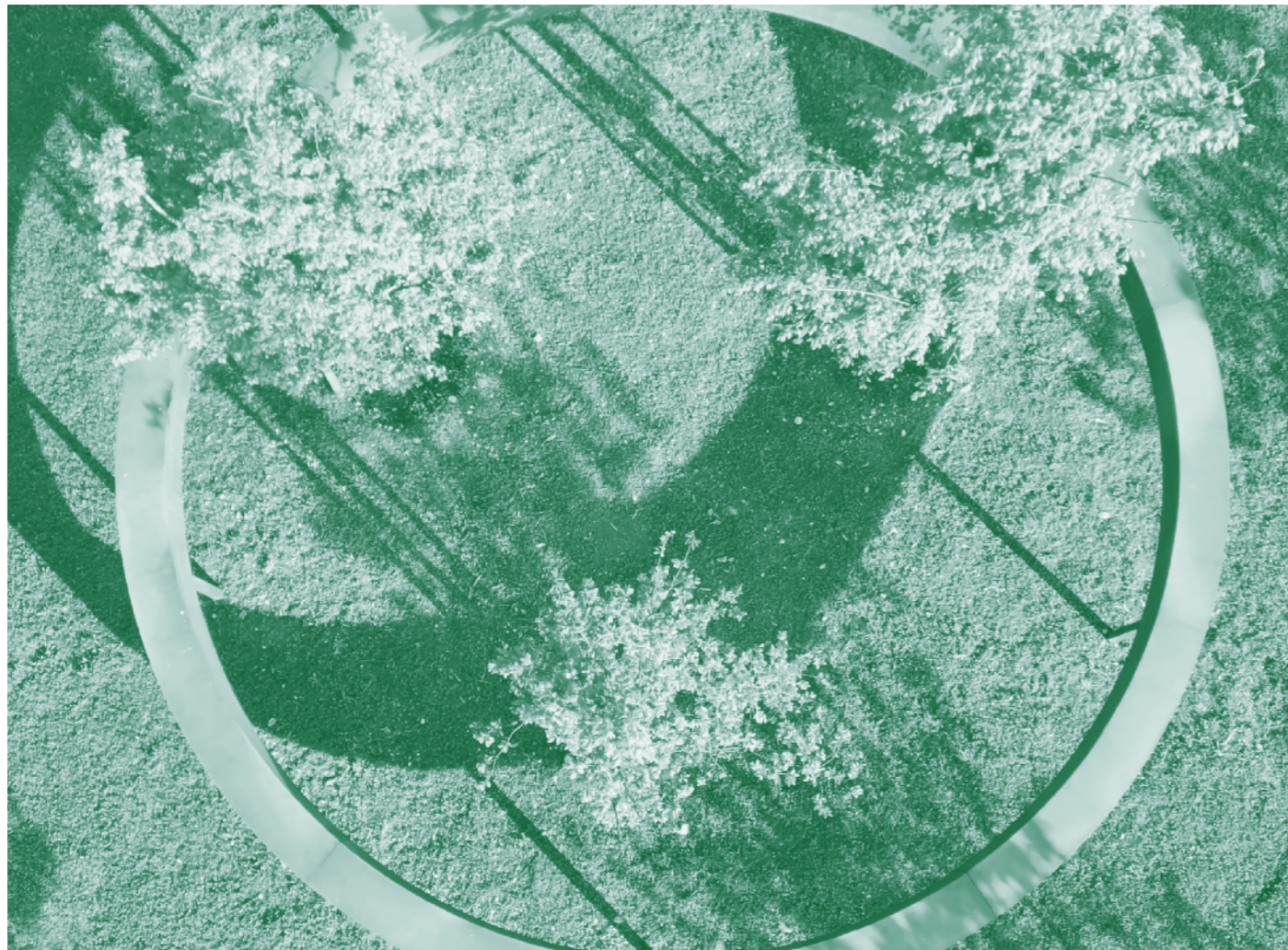

Nel 2023 Tecnosystemi ha generato **137,84 tonnellate di emissioni dirette (Scope 1)**, in lieve incremento rispetto al 2022 (+2%). Le emissioni indirette (Scope 2) relative all'acquisto di energia elettrica, sono state calcolate secondo due approcci: *location-based* e *market-based*. Il primo metodo (*location-based*) permette di calcolare le emissioni con riferimento al mix energetico relativo al paese in cui l'azienda opera.

Il secondo metodo (*market-based*), al contrario, è basato sulle emissioni di CO₂ relative ai fornitori da cui l'azienda acquista energia elettrica, oppure, in assenza di dati, si basa su fattori legati al mercato di riferimento.

Le emissioni indirette di Tecnosystemi (Scope 2) sono risultate pari a circa **269 tonnellate di CO₂ nel 2023** (sostanzialmente stabili rispetto al 2022), secondo il metodo *location-based* e circa **516 tonnellate** (+29% rispetto al 2022) secondo il metodo *market-based*.

Emissioni dirette di GHG (t CO₂) – Scope 1

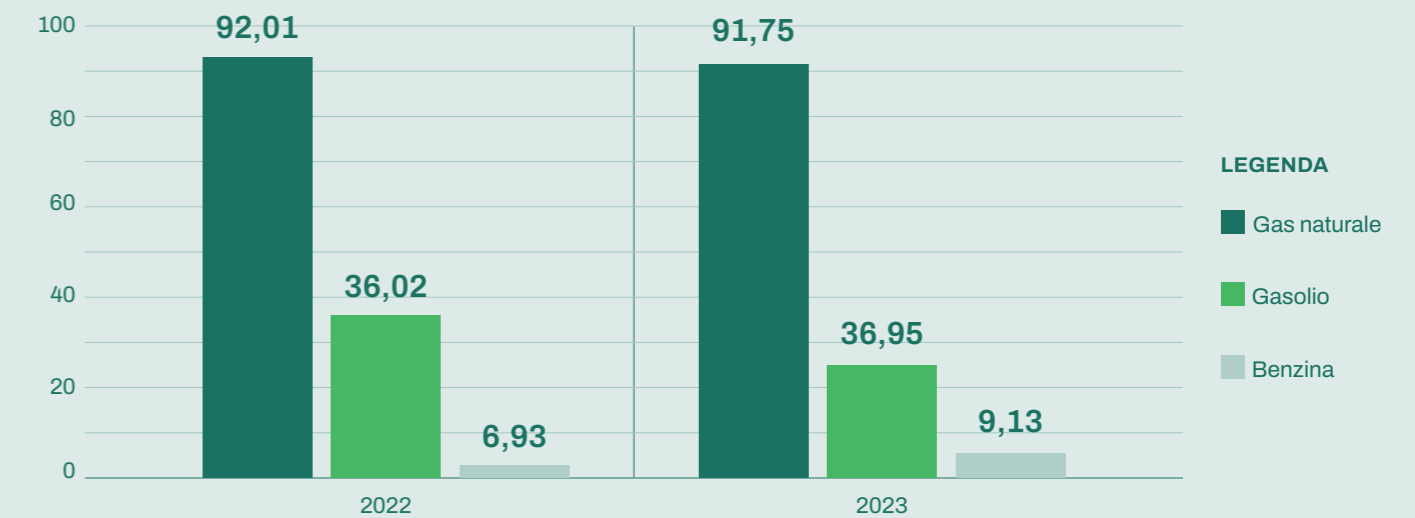

Emissioni indirette di GHG (t CO₂) – Scope 2



VERSO UN MODELLO DI ECONOMIA CIRCOLARE

MATERIALI

Molto spesso quando si introduce il concetto di sostenibilità ci si limita ai soli processi di produzione per la realizzazione dei prodotti. In realtà il nostro interesse si rivolge a tutta la filiera, dai materiali fino all'esaurimento del prodotto stesso. Abbiamo condotto studi specifici ed approfondimenti, al fine di incrementare l'utilizzo virtuoso di materiali che abbiano caratteristiche coerenti con il nostro modello di economia circolare, sia per i nostri prodotti che per il *packaging* degli stessi. Per fare ciò, stiamo profondamente cambiando la metodologia di ogni nostro processo a partire dal dipartimento di ricerca e sviluppo che integra l'approccio sostenibile direttamente nella progettazione.

Le materie prime utilizzate per la realizzazione dei prodotti sono quasi interamente di origine non rinnovabile, a causa dell'insufficiente conoscenza e sviluppo a livello di settore rispetto all'utilizzabilità di materie prime alternative di origine rinnovabile. L'unica tipologia di materia prima rinnovabile è rappresentata dai biopolimeri.



Gomma in granulo derivante da riciclo per la produzione della linea di prodotto Extreme



Mulino di macinatura del PVC scarto di produzione

Nel 2023 Tecnosystemi ha utilizzato complessivamente oltre **4200 tonnellate di materiali**. Le principali tipologie sono rappresentate da: lamiera zincata, PVC e gomma SBR vulcanizzata che costituiscono l'80% sul totale nel 2023.

Per questo motivo l'impegno di Tecnosystemi è chiaramente quello evolvere progressivamente verso l'utilizzo di materiali che nascono da fonti rinnovabili o che comunque si inquadrano in un modello di economia circolare.

Per poter realizzare questa progettualità, a partire dal 2022 Tecnosystemi ha rivisto parte dei propri processi produttivi riscrivendoli in ottica sempre più sostenibile.

Nel 2023 la quota di materiali di ingresso riciclati impiegati nel processo di produzione è risultata pari a circa il 26%. Inoltre sempre nel 2023 Tecnosystemi ha introdotto progressivamente diversi mulini per la macinatura e la rigenerazione di materiale plastico di scarto e potenziando di fatto la capacità interna di avviare a riciclo materiali derivanti dai processi produttivi, altrimenti destinati a rifiuto.

I mulini inseriti nel 2023 sono stati complessivamente 4:

- due mulini per rigenerare a granulo il PVC bianco e floreale scarto del processo di estrusione
- un mulino per rigenerare il PVC scarto dal processo produttivo di stampaggio ad iniezione degli accessori della canalina per il condizionamento
- un mulino dedicato alla macinatura del polistirolo scarto della produzione della linea di predisposizioni per gli impianti di condizionamento

In particolare nel corso del 2023 è stato avviato a macinatura materiale plastico che pesa complessivamente oltre **76 tonnellate**, il 41% delle quali reimpiegato internamente per dare vita a nuovi prodotti. L'azienda si impegna nel corso del 2024 ad avviare un percorso finalizzato a reimmettere in economie terze la quota di materiale non consumato internamente.

Un'altra azione virtuosa è partita alla fine del 2023 quando Tecnosystemi ha scelto di **internalizzare la realizzazione di supporti antivibranti in gomma** utilizzando di fatto granulo di gomma derivante dal riciclo di pneumatici esausti, utilizzandone oltre 73 tonnellate.

Tipologia di materiale per prodotti (t)	2023
Lamiera zincata	1.239,6
PVC	1.230,0
Gomma SBR	915,1
Alluminio	367,0
Polistirolo	181,6
Rame	147,0
Polietilene	130,0
Nylon	3,4
Biopolimeri da fonti rinnovabili	2,1
Totale materiali utilizzati	8.041,1

Tipologia di materiale per imballaggi (t)	2023
Cartone	523,0
Legno	345,0
Nylon	46,5
Film compostabile	0,6
Totale materiali per imballaggi	915,1

I principali imballaggi utilizzati nel 2023 ammontano a 915 tonnellate, di queste il 95% sono materiali rinnovabili. Per il 2024 verrà avviato un progetto di ridefinizione del *packaging* dei nuovi prodotti che prevede l'utilizzo esclusivo di inchiostri all'acqua.

RIFIUTI

Tecosystems si impegna attivamente nello sviluppo di una gestione sostenibile dei propri rifiuti al fine di minimizzare gli impatti negativi sull'ambiente e sulla salute. L'adozione progressiva di processi gestionali sempre più efficienti permettono di monitorare attentamente le fasi per consentire un miglioramento continuo.

L'azienda, nel 2023 ha generato circa 400 tonnellate di rifiuti non pericolosi che sono stati avviati a riciclaggio e recupero attraverso una gestione di soggetti terzi specializzati.

La quasi totalità dei rifiuti è stato destinato ad operazioni di recupero che comportano una rilavorazione al fine di ottenere nuovi materiali.

I rifiuti destinati a operazioni di smaltimento che non sono avviati al recupero vengono smaltiti in discarica o sottoposti a incenerimento senza recupero di energia. Questi rifiuti rappresentano meno del 2% sul totale e comprendono rifiuti organici contenenti sostanze pericolose e materiali isolanti contenenti o costituiti da sostanze pericolose.

Il processo, già virtuoso in merito ai temi di raccolta differenziata, si è migliorato in azienda grazie all'avvio dell'iter di certificazione 14001; nel corso del 2023 è stato infatti avviato un percorso consulenziale di sensibilizzazione e formazione del personale produttivo rispetto ad una corretta differenziazione dei rifiuti.



Composizione dei rifiuti	Rifiuti generati (t)	Rifiuti recuperati (t)	Rifiuti conferiti in discarica (t)
Rifiuti non pericolosi per tipologia	400,9	400,8	0,1
ferro e acciaio	125,7	125,7	-
imballaggi in legno	91,1	91,1	-
imballaggi in carta e cartone	64,8	64,8	-
imballaggi in materiali misti	44,8	44,8	-
rifiuti plastici	33,0	33,0	-
imballaggi in plastica	19,1	19,1	-
apparecchiature fuori uso, diverse	16,1	16,1	-
rame, bronzo, ottone	3,3	3,3	-
alluminio	2,6	2,6	-
altri rifiuti non pericolosi	0,3	0,2	0,1
Rifiuti pericolosi per tipologia	4,5	2,3	2,2
rifiuti organici contenenti sostanze pericolose	1,9	-	1,9
scarti di olio minerale per motori, ingranaggi e lubrificazione, non clorurati	0,9	0,9	-
batterie al piombo	0,6	0,6	-
apparecchiature fuori uso, contenenti componenti pericolosi	0,3	0,3	0,0
imballaggi contenenti residui di sostanze pericolose o contaminati	0,3	0,3	-
altri materiale isolanti contenenti o costituiti da sostanze pericolose	0,3	-	0,3
altri rifiuti pericolosi	0,2	0,2	-
rame, bronzo, ottone	3,3	3,3	-
Totale rifiuti	405,3	403,0	2,3

Rifiuti recuperati (t)	
Rifiuti non pericolosi	400,8
Riciclaggio	183,1
Recupero di materia	0,1
Recupero energetico	0,1
Altre operazioni di recupero	217,5
Rifiuti pericolosi	2,3
Riciclaggio	0,0
Recupero di materia	1,3
Recupero energetico	0,3
Altre operazioni di recupero	0,7

Rifiuti conferiti in discarica (t)	
Rifiuti non pericolosi	0,1
Incenerimento (senza recupero di energia)	0
Messa in discarica	0,1
Rifiuti pericolosi	2,2
Incenerimento (senza recupero di energia)	1,9
Messa in discarica	0,3

LA VALORIZZAZIONE DELLE PERSONE



IL NOSTRO IMPEGNO E LA PROMESSA VERSO COLLABORATORI E COLLABORATRICI

Tecosystemi è, prima di tutto, un'azienda composta da persone che condividono valori e progetti di crescita e sviluppo.

Attraverso veri e propri progetti che mirano a conciliare l'equilibrio fra vita lavorativa e benessere personale dei propri lavoratori, l'Azienda si impegna ad onorare il proprio impegno in diversi ambiti a favore delle proprie persone che vanno dalla tutela della salute e della sicurezza sul luogo di lavoro, fino alla valorizzazione delle competenze.



L'azienda cresce se "si cresce tutti insieme" in quanto la vera ricchezza è costituita dal capitale umano. "Agire per le persone" è una delle quattro finalità di beneficio comune inserite nello Statuto ed è quella che sviluppa progetti di valorizzazione e sviluppo per collaboratori e collaboratrici con il fine di focalizzare l'impegno dell'Azienda in precisi ambiti di azione:

- **Tutela della salute e del benessere** dei collaboratori e collaboratrici, con programmi annuali focalizzati sulla cultura della prevenzione, mediante la realizzazione di incontri di formazione, sensibilizzazione e visite specialistiche per tutti i collaboratori assunti in Tecosystemi. Migliorando la salute e il benessere delle proprie persone Tecosystemi mira a supportare il benessere personale e a rafforzare lo spirito di appartenenza con azioni concrete.
- **Tutela della salute e sicurezza sul luogo di lavoro**, perseguito con il perfezionamento continuo del sistema di gestione ISO 45001, a cui si affiancano interventi mirati volti ad aumentare il grado di salubrità dell'ambiente lavorativo e a ridurre il rischio di infortuni e malattie professionali. Tecosystemi investe molta attenzione a questo tema con la convinzione che attraverso piccole scelte consapevoli sia possibile elevare sempre di più gli standard di sicurezza e salute sul luogo di lavoro.

- **Miglioramento del livello di condivisione e di coinvolgimento interno**, nella consapevolezza che tale impegno possa ripercuotersi positivamente non solo sul benessere del singolo lavoratore, ma più ampiamente anche sul clima aziendale, favorendo un senso di appartenenza e fiducia nell'altro.
- **Sviluppo e valorizzazione delle competenze** dei collaboratori e collaboratrici con particolare attenzione all'investimento costante in pianificazione e realizzazione di attività formative per permettere ai collaboratori assunti in Tecosystemi di crescere ed esprimere al meglio il proprio potenziale e le proprie attitudini.
- **Ottimizzazione del welfare aziendale** che ogni anno si arricchisce di nuove iniziative e servizi anche grazie ad un'attenta valutazione annuale delle proposte che arrivano proprio dalla voce delle persone che lavorano in azienda attraverso questionari di soddisfazione e valutazione.

IL TEAM DI TECNOSYSTEMI

Negli ultimi anni, il *Team* Tecnosystemi è cresciuto notevolmente in ottica di potenziamento, **sviluppo ed internalizzazione di nuove competenze** per la crescita complessiva dell'organizzazione e il raggiungimento dei risultati aziendali.

Al 31 Dicembre 2023, l'organico di Tecnosystemi è composto da **145 dipendenti** (+11% rispetto al 2022), dei quali circa il **38% sono donne**.

Dipendenti per tipologia di contratto e genere

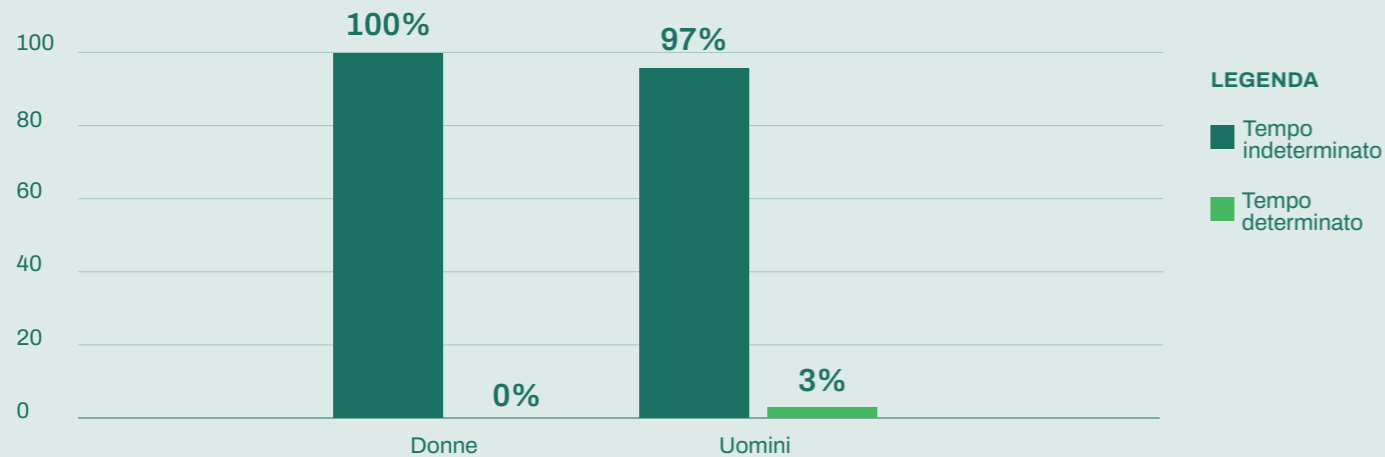

Il 98% dei collaboratori assunti in Tecnosystemi ha un contratto a tempo indeterminato. I contratti a tempo determinato in Tecnosystemi sono infatti marginali in quanto l'azienda promuove e sostiene l'occupazione, cercando di offrire, laddove possibile, condizioni di miglior favore per i propri collaboratori in ottica di continuità e di rafforzamento dello spirito di squadra interno.

Dipendenti per tipologia tempo pieno/part time per genere

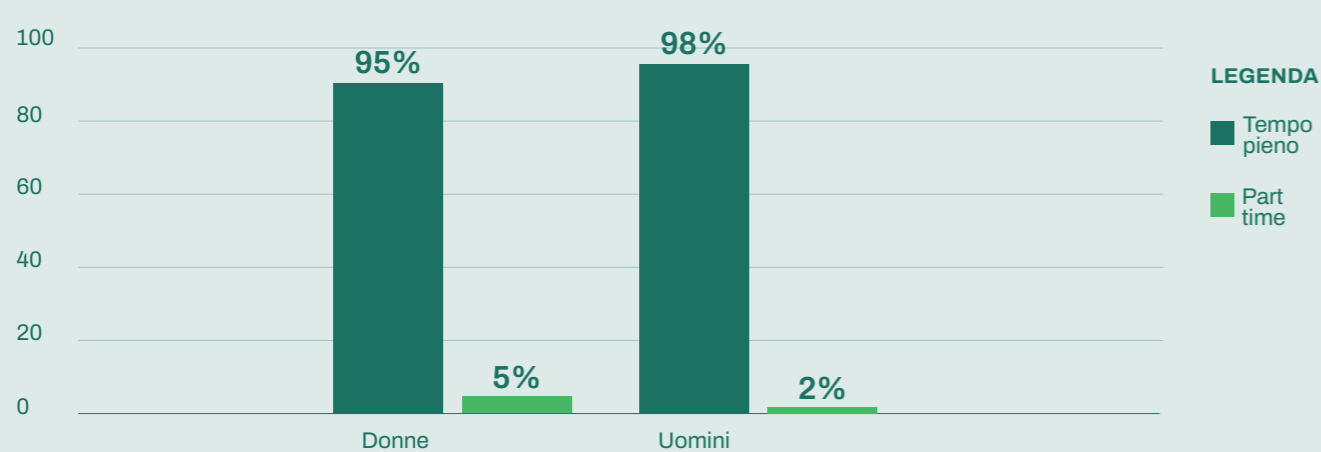

I contratti part-time in azienda sono cinque, uniformemente distribuiti tra uomini e donne in ottica di pari opportunità e conciliazione vita personale-lavoro. Nel 2023, in seguito all'aumento di fatturato e alla crescita aziendale, sono state effettuate diverse assunzioni sia di figure *junior* sia di figure *senior* con competenze specifiche. Sono stati effettuati potenziamenti di dipartimenti e sono state create nuove funzioni propedeutiche al raggiungimento degli obiettivi aziendali.

Numero assunzioni per genere ed età

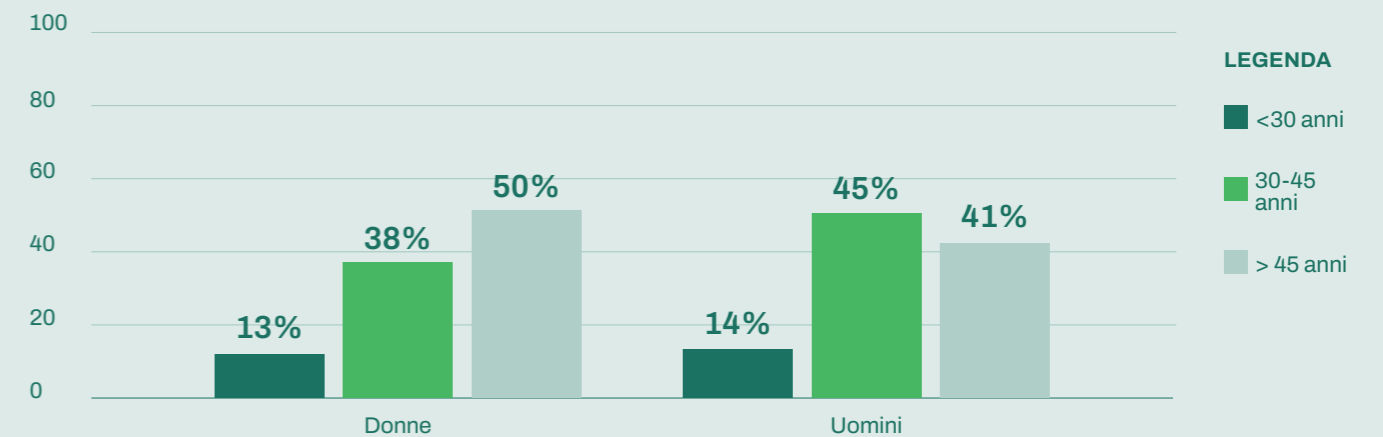

Numero cessazioni per genere ed età

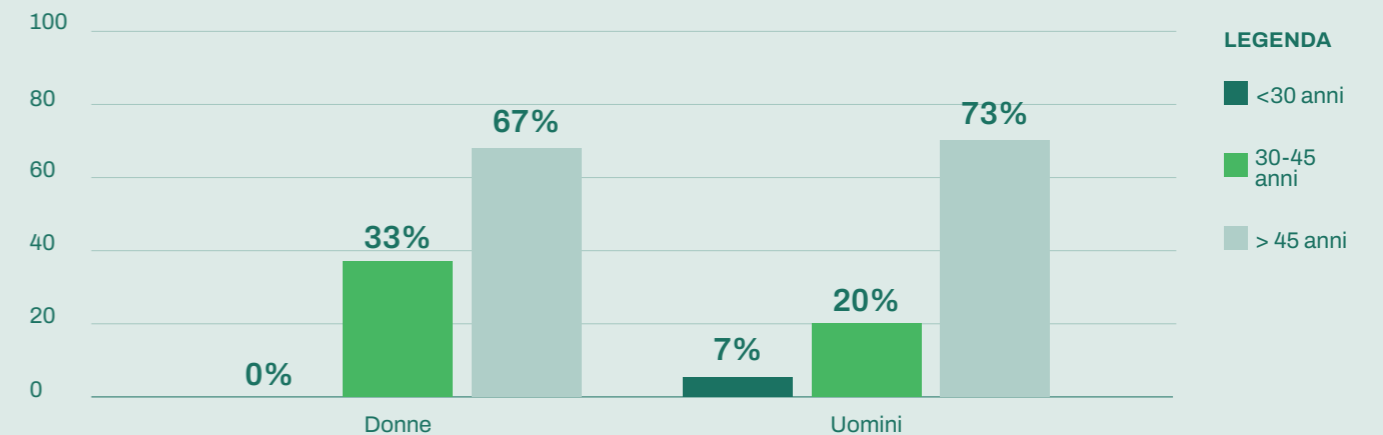

Nella media, si registra un numero maggiore di dimissioni da parte della popolazione maschile. Dato confermato anche dal valore dell'anzianità media in azienda suddivisa per genere e sotto riportata:

media anzianità aziendale	
Uomini	5,8 anni
Donne	7,7 anni
Totale	6,5 anni

DIVERSITÀ, EQUITÀ ED INCLUSIONE

L'inclusione arricchisce le persone e permette all'organizzazione di crescere, tutti insieme. Tecnosystemi, da sempre, si impegna per creare un clima etico ed inclusivo, che assicuri pari opportunità di crescita, sviluppo e condivisione. Tecnosystemi combatte qualsivoglia forma di discriminazione in azienda, sia essa di genere, religione o nazionalità.

Tecosystemi, annualmente, si impegna a:

- Offrire e garantire **pari opportunità** nelle politiche retributive e nei sistemi premianti annuali. La valutazione avviene unicamente in base a *target* ed obiettivi adottando pertanto criteri oggettivi. Tale parità di trattamento economico e salariale viene garantita anche nella crescita e nello sviluppo del/la dipendente senza alcuna distinzione di sesso. Tale criterio è garantito anche in sede di selezione, dove i profili vengono valutati equamente offrendo pari opportunità di ruolo;
- Ascoltare le diverse **esigenze e i bisogni dei collaboratori** per meglio conciliare eventuali necessità familiari offrendo possibilità di cambi turno e flessibilità oraria;
- Offrire pari **opportunità formative e di crescita** attraverso percorsi di carriera e sviluppo senza alcuna discriminazione di sesso e basati unicamente sulle competenze ed attitudini di ciascuno;
- **Combattere qualsiasi forma di violenza fisica e/o mentale** nel posto di lavoro attraverso la partecipazione a diverse iniziative specifiche nella lotta alla violenza contro le donne come l'evento "Una coperta per Giulia" di Asiago. È stato creato uno spazio fisico in azienda dove sono esposti materiali di sensibilizzazione sul tema;
- Garantire pari opportunità anche in sede di accesso ai sistemi digitali abbattendo barriere architettoniche, in particolare rendendo il sito web www.tecnosystemi.com più accessibile ed inclusivo. In questo modo, Tecnosystemi garantisce pari opportunità di accesso all'informazione;
- Garantire **spazi aziendali adeguati** abbattendo eventuali barriere fisiche ed offrendo un ambiente ergonomico.



Numero dipendenti per età e per genere

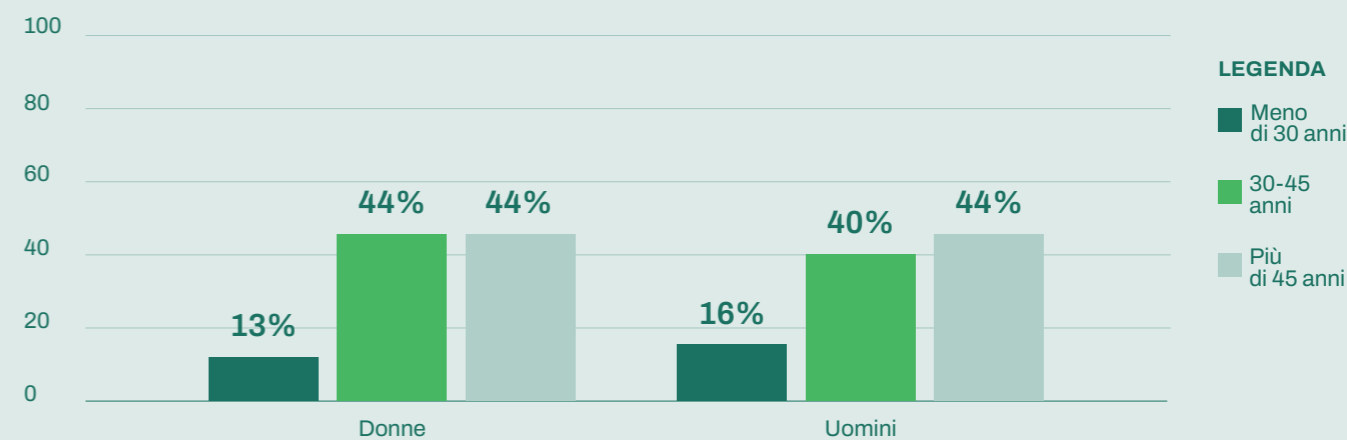

Numero dipendenti per qualifica e genere

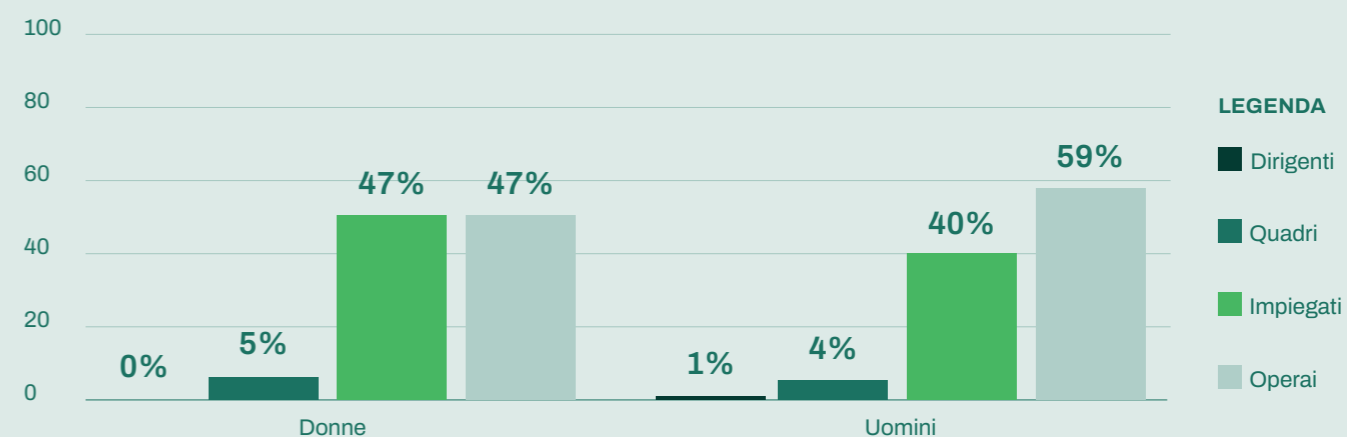

Inclusione in Tecnosystemi significa anche creare pari opportunità di informazione per favorire una partecipazione attiva di tutti i collaboratori e le collaboratrici aziendali. Proprio per questo, è stato strutturato, nel 2023, un piano di comunicazione interna attraverso:

- Un **giornale aziendale** con cadenza periodica mensile per informare e condividere con tutto il personale le principali novità aziendali del mese, a livello di tecnologia, nuovi progetti, iniziative e processi;
- **Campagne di comunicazione** con informative ad hoc proiettate su schermi aziendali site presso le aree di riposo frequentate nelle pause aziendali;
- **App interna aziendale** per tutti i collaboratori per essere sempre informati in tempo reale;
- **Focus Group** per ascoltare i diversi punti di vista e le proposte di miglioramento da parte di tutte le aree.

Tecosystemi sostiene e supporta l'inclusione sia internamente ma anche esternamente attraverso la realizzazione e il consolidamento annuale di *partnership* volte a valorizzare le diversità, occupando bambini e ragazzi con disabilità in attività artistiche-ricreative di valore.

Dal 2023 Tecnosystemi, sostiene l'associazione "I Bambini delle Fate" attraverso il progetto "Banca del Tempo", dove gli studenti delle scuole del territorio trascorrono il proprio tempo libero con altri bambini e ragazzi disabili in uno scambio di esperienza e visioni che solo la diversità può garantire. A fronte di questo impegno, gli studenti ricevono delle borse di studio.

SVILUPPO E VALORIZZAZIONE DELLE COMPETENZE

L'intera organizzazione può crescere solo se i propri collaboratori crescono.

È questa la filosofia di Tecnosystemi che da sempre crede nella formazione e sviluppo dei propri collaboratori assunti in Tecnosystemi in cui si impegna annualmente con piani di crescita e sviluppo strutturati.

Tecosystemi crede molto nella **formazione continua** non solo in ottica di acquisizione di competenze tecniche ma anche di perfezionamento delle competenze trasversali che divengono fondamentali per lavorare bene in squadra e in ottica di **valorizzazione delle persone**.

Annualmente, sulla base delle interviste ai singoli dipartimenti e in seguito all'ascolto delle esigenze e dei bisogni dei collaboratori assunti in Tecnosystemi, vengono progettati, redatti e condivisi piani formativi su misura.

Le iniziative formative del 2023, complessivamente oltre **2.000 ore erogate**, sono state molteplici e trasversali a tutta l'organizzazione.



Ore medie di formazione per genere e qualifica

	Donne	Uomini	Totale
Dirigente	-	-	-
Quadro	28,0	23,2	25,2
Impiegato	18,0	25,6	22,3
Operaio	6,8	7,1	7,0
Totale	13,3	14,6	14,1

Si registra una partecipazione attiva da parte di tutto il personale dipendente alle iniziative formative organizzate. La formazione è regolarmente registrata sul portale interno consultabile dai singoli responsabili di funzione per monitorare la crescita dei propri collaboratori nel tempo.

Tecosystemi monitora l'efficacia delle iniziative formative attraverso:

- **Questionari di soddisfazione;**
- **Questionari di valutazione corsi;**
- **Feedback** e momenti di confronto **one-to-one** e tramite responsabili di funzione.

I programmi formativi erogati nel 2023 si sono concentrati principalmente sui seguenti argomenti, espressione delle necessità interne riportate dal personale dipendente:



COMPETENZE TECNICHE:

- Controllo di gestione;
- "Sales Control Tower" per analisi e strutturazione della strategia di sviluppo commerciale;
- Disciplina degli acquisti nel mercato estero e corsi di gestione delle spedizioni estere;
- Corso colorimetria e corsi tecnici per operai specializzati;
- Nuova strategia di comunicazione;
- Formazioni tecniche di aggiornamento sulla gamma prodotti;
- Formazioni tecniche sui diversi *software* aziendali;
- Corsi specialistici di lingua su base volontaria a prescindere da ruolo e mansione;
- Formazioni tecniche sulla sostenibilità;
- Formazioni su *privacy* e *whistleblowing*;
- *Social Media marketing*;
- Corsi per dipartimento HR.



SOFT SKILLS:

- Formazione esperienziale - *team building* per rafforzare lo spirito di squadra e la *leadership* delle prime linee aziendali attraverso le tecniche del teatro;
- Formazioni specifiche sulla *leadership* per l'acquisizione di nuove competenze da parte dei *team leader* in produzione e logistica;
- Benessere posturale e *mindfulness* per tutto il personale produttivo-logistico;
- *Coaching* individuali a *team leader* e figure commerciali per lo sviluppo delle proprie attitudini e competenze.

SALUTE E SICUREZZA SUL LAVORO

La salute e sicurezza in Tecnosystemi è un *must* fin dalla costituzione dell'azienda, un aspetto irrinunciabile a cui la Direzione presta massima attenzione adottando un approccio preventivo, che trova un elemento centrale nell'attività di formazione e informazione delle risorse umane.

Come indicato in precedenza, nel 2020, Tecnosystemi ha ottenuto la Certificazione ISO 45001, relativa al Sistema di Gestione per la Salute e Sicurezza sul Lavoro, al fine di rendere ancora più efficace l'approccio preventivo riguardo a questa tematica, nell'intento di ridurre il rischio di infortuni e malattie professionali, per una sempre più efficace tutela dei lavoratori.

A tal fine, la Direzione aziendale mette a disposizione risorse organizzative, strumentali ed economiche, con l'obiettivo di migliorare la salute e sicurezza dei lavoratori nei luoghi di lavoro.

Affinché tali obiettivi vengano raggiunti, ha attivato un Sistema di Gestione della Sicurezza e Salute sul lavoro (SGSL), come parte integrante della propria organizzazione lavorativa. Il Sistema di Gestione della Sicurezza e Salute è adeguato ed efficacemente attuato come richiesto dal D.lgs 231/01 "Disciplina della Responsabilità amministrativa delle persone giuridiche". Dal punto di vista organizzativo, l'obiettivo è quello di far

si che tutta la struttura aziendale, dal datore di lavoro, al Responsabile del Servizio di Prevenzione e Protezione (RSPP), ai preposti, agli addetti alla sicurezza, ai lavoratori dipendenti, ai lavoratori occasionali siano tutti partecipi, secondo le proprie responsabilità e competenze, all'attuazione del Sistema e al raggiungimento degli obiettivi di sicurezza definiti.

Nel dettaglio, la Direzione Aziendale si impegna affinché:

- sia considerata una priorità il **rispetto della Legislazione** vigente in materia di sicurezza e salute nel lavoro;
- l'informazione sui **rischi** legati alle diverse attività svolte sia diffusa a tutti i lavoratori interessati;
- la **formazione** degli stessi sia effettuata ed **aggiornata** con specifico riferimento alla mansione svolta. La formazione in materia di salute e sicurezza, organizzata e pianificata dall'Organizzazione, va oltre a quella obbligatoria e prevede campagne ed iniziative specifiche volte alla sensibilizzazione della



popolazione aziendale e alla diffusione della cultura della prevenzione sulla sicurezza;

- Sia garantita la **consultazione dei lavoratori**, anche attraverso il rappresentante dei lavoratori per la sicurezza, in merito agli aspetti della sicurezza e salute sul lavoro, attraverso specifiche riunioni da tenersi a cadenza periodica;
- La struttura aziendale partecipi, secondo le proprie attribuzioni e competenze, al raggiungimento degli obiettivi annuali di sicurezza assegnati. Nello specifico, si perseguono i seguenti indici relativi agli infortuni, puntando al raggiungimento dell'obiettivo "Zero infortuni":
 - Indice di frequenza pari a 0 (numero totale di infortuni/ore lavorate * 1.000.000);
 - Indice di incidenza pari a 0 (numero totali infortuni *1000/numero totale lavoratori);
 - Indice di gravità pari a 0 (numero giorni di assenza per infortuni/ ore lavorate * 1.000.000).
- Si faccia fronte con **rapidità** ed efficacia a necessità emergenti nel corso delle attività lavorative;
- Siano promosse la **cooperazione** ed il **coordinamento** tra le varie risorse aziendali nonché con le altre imprese presenti nei luoghi di lavoro;
- Sia promossa la **collaborazione** con le organizzazioni imprenditoriali e con gli Enti preposti;
- Siano privilegiate le **azioni preventive** e le indagini a tutela della **sicurezza e salute dei lavoratori**, in modo da ridurre significativamente le probabilità di accadimento di incidenti, infortuni o altre non conformità;
- Siano riesaminati periodicamente la Politica, gli obiettivi e l'attuazione del **Sistema** allo scopo di ottenere un miglioramento continuo del livello di sicurezza e salute sul lavoro.

Nel 2023 si sono verificati **6 infortuni** non gravi, dovuti principalmente a distorsioni causate della movimentazione errata dei pesi in **area logistica**. Non si sono registrati, nell'anno 2023, infortuni sul lavoro con gravi conseguenze.

Infortuni	2023
Numero di infortuni registrabili	6
Numero di infortuni con gravi conseguenze	0
Numero di decessi	0
Numero di ore lavorate	242.221
Tasso di infortuni registrabili*	4,95

* Metodologia di calcolo: rapporto tra numero di infortuni registrabili e numero di ore lavorate, moltiplicato per 200.000.

A fine 2023, sono state intraprese, al fine di eliminare e limitare i pericoli sul luogo di lavoro e ridurre al minimo i rischi, le seguenti azioni correttive:

- attuazione di interventi di sensibilizzazione rivolti agli addetti alla produzione e alla logistica in merito all'**importanza della sicurezza** e all'utilizzo dei **Dispositivi di Protezione Individuali (DPI)**;
- realizzazione di un corso di formazione focalizzato sul tema "**Sicurezza posturale e benessere**", anch'esso rivolto agli addetti alla produzione e alla logistica che ha coinvolto ben 25 uomini e 46 donne. Tale corso è stato organizzato a fronte degli infortuni avvenuti nella prima parte dell'anno, dovuti soprattutto a movimenti errati con il fine di sensibilizzare il personale riguardo l'importanza del benessere posturale e dare loro consigli pratici sulla prevenzione e sull'intervento all'insorgenza di dolori muscolari. In particolare, il corso si è svolto in due step, effettuati in due giornate lavorative:
 1. nella prima giornata è stato somministrato un questionario anonimo, per monitorare abitudini ed attitudini nei confronti dei temi della sicurezza e benessere posturale;
 2. partendo dai risultati del questionario, è stata organizzata una formazione in aula della durata di tre ore: 2 ore sono state dedicate alla parte di benessere posturale, trattando concetti teorici scientifici e sperimentando esercizi e tecniche per la movimentazione dei carichi; 1 ora è stata dedicata alla parte di benessere psicologico e *mindfulness*, l'importanza che ha la nostra mente nel prevenire danni e incidenti anche a livello fisico.
- redazione e pianificazione di una "**campagna sicurezza**" proiettata con cadenza giornaliera su tutti gli schermi di comunicazione interna, denominata "Sicuri Insieme" con l'obiettivo di fornire pillole formative ed informative per la prevenzione e la riduzione del rischio.

Con riferimento all'attività di formazione sono state erogate le seguenti **formazioni in materia di salute e sicurezza del lavoro**, per prevenire incidenti e lesioni sul posto di lavoro:

- Aggiornamento B.L.S.D.
- Aggiornamento Formazione Addetti Primo Soccorso Gruppo B
- Aggiornamento Formazione Addetto Carrello Elevatore
- Aggiornamento Formazione Dirigenti
- Aggiornamento Formazione Lavori in quota e DPI III Cat.
- Aggiornamento Formazione RLS
- Aggiornamento Lavoratori
- Aggiornamento Preposti
- Corso B.L.S.D
- Corso utilizzo in sicurezza dei Diisocianati - alto rischio
- Formazione addetti alla manovra del carroponte
- Formazione Addetto Antincendio Rischio Medio/ Livello 2
- Formazione Addetto Carrello Elevatore
- Formazione Addetto PLE con e senza Stabilizzatori
- Formazione Addetto Primo Soccorso Gruppo B
- Formazione Addetto Spazi Confinati
- Formazione Generale Lavoratori
- Formazione Preposto
- Formazione Specifica Lavoratori - Rischio Alto
- Formazione Specifica Lavoratori - Rischio Basso

BENESSERE E WELFARE AZIENDALE

Per Tecnosystemi porre le persone al centro significa tutelare e promuovere la loro salute e il loro benessere.

Questo tema costituisce un elemento centrale degli impegni di Tecnosystemi che si concretizzano con programmi specifici che si concentrano, da un lato nella diffusione di una cultura della prevenzione e cura della propria persona, dall'altro nella conciliazione della vita familiare e lavorativa, ascoltando e supportando le diverse esigenze di collaboratori e collaboratrici.



Anche nel **2023** Tecnosystemi si è impegnata in modo significativo nel “**progetto salute**”. Tale progetto, rivolto a tutti i dipendenti è finalizzato a diffondere la cultura della prevenzione. In particolare, nel 2023 sono state proposte ai dipendenti le seguenti iniziative:

- Una **giornata per la prevenzione del tumore al seno**, grazie all’allestimento in azienda di una clinica mobile, con l’erogazione di 41 ecografie mammarie e 14 mammografie (per un totale di 55 esami) a 41 dipendenti;
- Una **giornata per la prevenzione delle malattie cardiovascolari**, grazie all’allestimento in azienda di una clinica mobile, che ha permesso l’erogazione n° 133 elettrocardiogrammi gratuiti a dipendenti e famigliari;
- N° 2 iniziative in **collaborazione con la Lega Italiana per la Lotta contro i Tumori (L.I.L.T.)** di Vittorio Veneto consistenti in: un incontro di informazione e sensibilizzazione sul tema della prevenzione dei tumori ed e nell’erogazione di n° 6 visite specialistiche urologiche gratuite ai dipendenti per la prevenzione dei tumori maschili;
- in occasione della festa della Donna, donazione di n° **3 voucher** a tutte le donne Tecnosystemi da utilizzare presso il “Centro Benessere Figurella” per sottolineare il forte messaggio di importanza legata al benessere e alla valorizzazione di se stesse;
- Rinnovo della **polizza sanitaria ad personam** per ogni dipendente, che copre eventi di malattie gravi e dà diritto a una visita specialistica a scelta del dipendente unitamente ad un servizio di assistenza medica.

Al fine del miglioramento del **welfare aziendale**, nel 2023 l’azienda ha realizzato le seguenti azioni:

1. **Mensa gratuita** per tutti i dipendenti Tecnosystemi e il personale in somministrazione, con sostenimento della totalità del costo del pasto giornaliero a carico dell’azienda;
2. Erogazione di **buoni welfare** per ciascun dipendente (euro 250) usufruibili in diverse soluzioni (buoni spesa, benzina, acquisti online di vario genere, negozi sportivi e di abbigliamento).

Per il **2024** sono previste diverse iniziative in linea con l’impegno portato avanti negli ultimi anni, tra cui:

1. un **piano welfare** strutturato con erogazione tramite piattaforma dedicata di 1.000 euro a persona da spendere a scelta, sulla base delle esigenze del singolo, per spese scolastiche dei figli, rette asilo, rifornimento benzina o buoni spesa;
2. Progetto salute 2024 così articolato:
 - **Esami del sangue gratuiti**, da effettuare direttamente in azienda, suddivisi in base ad età e sesso per creare un’offerta personalizzata ed inclusiva;
 - una **visita specialistica gratuita**, totalmente a carico azienda, a scelta tra: visita oculistica, gastroenterologica e dermatologica presso i Centri di Medicina di Conegliano e Vittorio Veneto da effettuare in orario di lavoro;
 - **Fidelity Card** per tutti i dipendenti per ottenere buoni sconto presso le diverse sedi dei Centri di Medicina del territorio;
 - **Rinnovo polizza individuale** “Malattie Gravi”.

nel 2023

100%
dipendenti coinvolti

194
esami per la prevenzione

5
iniziative dedicate ai dipendenti

VERSO UNA CATENA DEL VALORE SOSTENIBILE: I NOSTRI PARTNER



VII

I FORNITORI DI TECNOSYSTEMI

Tecosystemi ha selezionato e costruito negli anni un parco fornitori fidelizzati e di fiducia che sono diventati nel tempo *partner* consolidati.

Attualmente gli acquisti principali e più consistenti dal punto di vista economico sono concentrati sulle materie prime che permettono a Tecnosystemi di realizzare i propri prodotti mediante la loro lavorazione e il loro impiego nel processo produttivo interno.

Nel 2023 Tecnosystemi ha coinvolto oltre 300 fornitori di beni e servizi (il **77% localizzato sul territorio italiano, poco meno della metà in Veneto**) impiegati nella realizzazione dei prodotti.

Gli acquisti hanno superato i 19 milioni di euro, di questi l'83% riguardano fornitori italiani a testimonianza della scelta dell'azienda di preferire fornitori locali con una quota parte di **fornitura in Veneto pari al 41% sul totale**.

Vengono introdotti nuovi fornitori quando non ve ne sono diversi per la stessa *commodity* di riferimento e pertanto per ridurre il rischio di impresa e quando le valutazioni del *team procurement* sugli stessi non sono più pienamente positive circa i criteri di qualità, serietà, rispetto dei tempi, poca assistenza e poca attenzione alla sostenibilità.

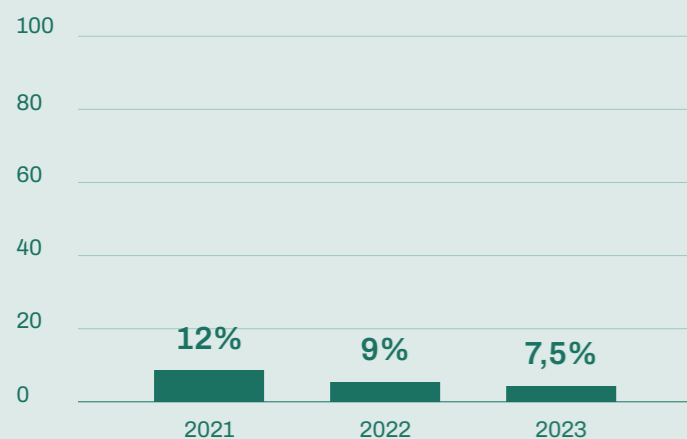

Mercato Far East nel corso degli anni

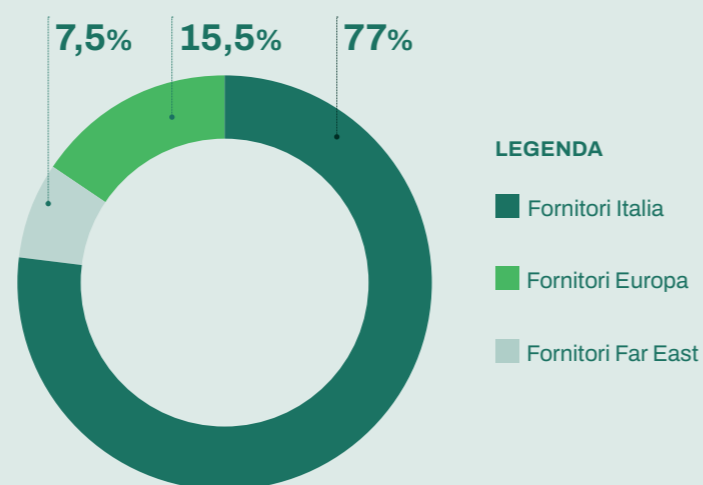

Situazione mercato fornitori nel 2023

nel 2023

300
fornitori di beni e servizi

83%
localizzato sul territorio italiano

41%
localizzato in Veneto

VALUTAZIONE DEI FORNITORI IN OTTICA DI SOSTENIBILITÀ

Attraverso un progetto di *vendor rating* l'azienda punta alla creazione di una filiera responsabile.

Al fine di costruire nel tempo una solida e fidelizzata rete di fornitura con *partner* che condividano i medesimi standard di sostenibilità, Tecnosystemi, nel 2023, ha avviato un progetto di *vendor rating* finalizzato alla valutazione del parco fornitori attuale e utile alla scelta di nuovi *partner* in linea appunto con la visione strategica aziendale.

Tale valutazione avviene attraverso la somministrazione di due questionari ai fornitori: uno di prequalifica per potenziali nuovi fornitori e uno di qualifica periodica. I criteri individuati per la valutazione dei fornitori sono relativi a: affidabilità, qualità del prodotto/servizio, competenze tecniche e organizzative, salute e sicurezza, etica, ambiente.

Il progetto evolverà poi nel 2024 con la creazione di una *Business Intelligence* dedicata per la creazione di una filiera responsabile.



I CLIENTI DI TECNOSYSTEMI

Tecosystems ha avviato il proprio sviluppo commerciale negli anni Novanta con la creazione delle prime agenzie sul territorio Italiano.

Anno dopo anno, le relazioni con i clienti sono cresciute divenendo solide e durature. Tecnosystems è leader di mercato nel settore della componentistica HVAC nel mercato Italiano, contesto in cui è presente da più di trent'anni. Nel 2023 il mercato italiano conta **2335 clienti distribuiti su tutta la penisola e le isole.**

Parallelamente al mercato Italia, Tecnosystems sta crescendo sempre più nei mercati esteri con una presenza capillare in **50 Paesi in Europa, America, Africa, Asia e Oceania.** Il numero di clienti esteri, a fine 2023, è pari a **283.** Questo mercato sta crescendo sempre più, anche grazie al *team* di *Export Area Manager* dedicati e alla *leadership* ed esperienza maturata nel contesto Italiano.

I clienti di Tecnosystems sono classificati nei seguenti **cluster**:

- Rivenditori/distributori;
- Installatori, appartenenti al settore termoidraulico ed elettrico;
- Grandi costruttori (*Original Equipment Manufacturer - OEM* per accessori dei loro prodotti);
- Progettisti e studi tecnici.



nel 2023

2.335

clienti in Italia

50

paesi coperti nel mondo

283

clienti all'estero

Il **modello distributivo** di Tecnosystems è stato creato e studiato nel tempo per garantire la presenza sul mercato ed elevati standard di servizio. Per Tecnosystems, infatti, vi è l'esigenza di essere vicino al cliente in un mercato in fermento. Questo richiede elevati standard di processo interni per garantire consegne rapide e veloci permettendo così di soddisfare i bisogni dei clienti.

I canali distributivi differiscono tra Italia ed estero in quanto i due mercati richiedono una presenza differente. Il canale **Italia** vede la presenza di una rete vendita composta da agenti plurimandatari, suddivisi per provincia, presenti ogni giorno sul mercato. Nel contesto italiano l'attività di vendita si svolge tramite due canali:

- **Canale lungo:** Tecnosystems propone il suo prodotto, mediante la figura degli agenti, a rivenditori specializzati, appartenenti al settore elettrico, idrotermosanitario, edile e ferramenta. I rivenditori propongono, a loro volta, i prodotti Tecnosystems ad installatori, suddivisi per settore di riferimento: elettrico, idrotermosanitario e misti.
- **Canale corto:** Tecnosystems propone i suoi prodotti, mediante la figura degli agenti, direttamente ad installatori, elettrici, idrotermosanitari, misti.

Nel canale distributivo **estero** Tecnosystems si rivolge direttamente a grandi distributori/importatori esteri che, a loro volta, propongono ai propri clienti le soluzioni aziendali mediante:

- **Canale lungo:** il distributore vende al rivenditore che, sua volta, si rivolge all'installatore;
- **Canale corto:** il distributore propone i prodotti direttamente agli installatori

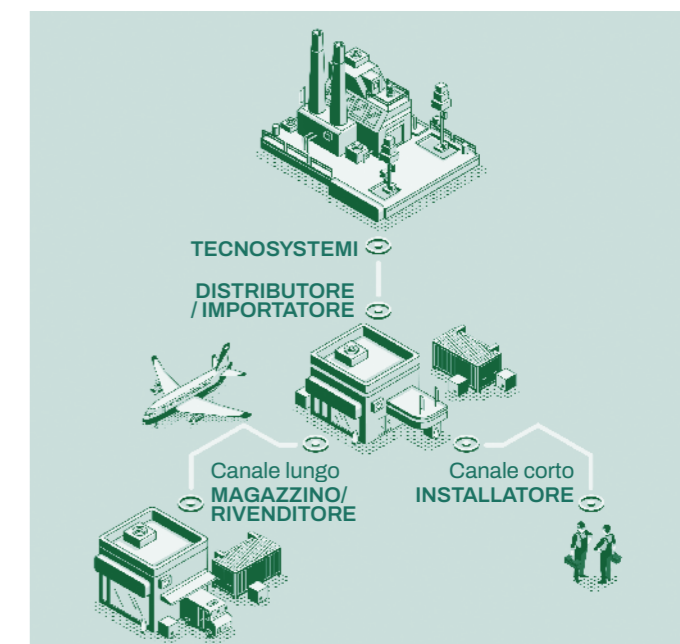
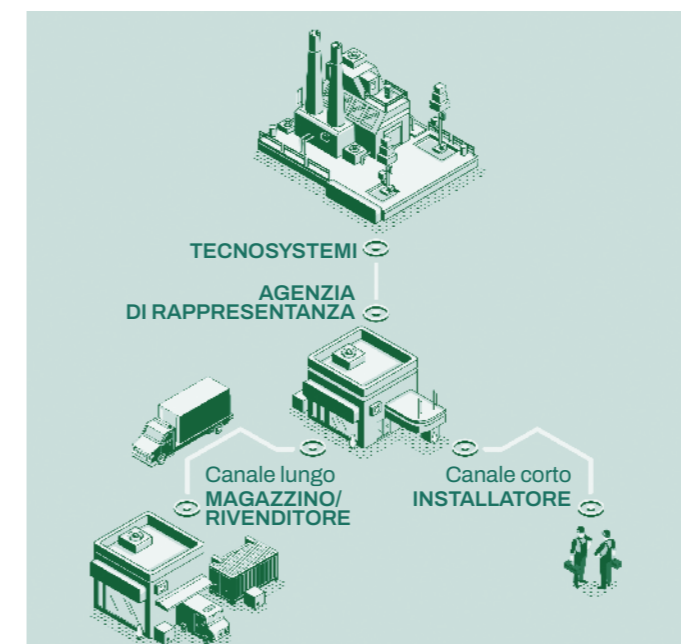

Il **servizio al cliente** è da sempre un *must* per Tecnosystems e tutta l'organizzazione è rivolta alla creazione di valore per il cliente. Vi è infatti un *team* di risorse tecnico-specializzate a disposizione del cliente sia in sede di emissione offerte/preventivi, che in sede di gestione dell'ordine e tramite un ente dedicato, denominato *Customer support e service*, che si occupa di soddisfare le richieste dei clienti, dal pre-vendita al post-vendita, gestendo puntualmente resi e reclami. Dal 2023, grazie all'ausilio di *software* dedicati, quali gestionale e *CRM* completamente personalizzato, il *team* del *Customer support e service* riesce a mappare non solo le richieste di assistenza ma anche le tempistiche di risoluzione delle problematiche per monitorare nel tempo la soddisfazione del cliente.

LA SODDISFAZIONE DEI CLIENTI

Per Tecnosystemi garantire un adeguato servizio al cliente significa non solo rispettare le promesse e le tempistiche di evasione ma anche valutare la sua soddisfazione e considerare in modo attento la sua opinione circa il prodotto e i servizi offerti.

È con questa finalità che Tecnosystemi ha lanciato nel primo semestre 2023 un'indagine strutturata di **customer satisfaction**, denominata "Tecnosystemi con te", per sottolineare il ruolo di vicinanza che l'azienda intende avere con il cliente, in un percorso di crescita congiunta.

L'obiettivo del progetto, lanciato a Gennaio e terminato con l'analisi a Maggio 2023, è stato quello di ascoltare, comprendere ed interpretare il mercato di Tecnosystemi, integrando due prospettive: quella esterna, la voce del cliente, e quella interna, espressa dai dati commerciali interni. Le dimensioni esplorate dall'indagine sono state quattro:

- Quanto è coerente la relazione con i clienti;
- Cosa realmente conta per i clienti;
- Quanto sono soddisfatte allo stato attuale le aspettative dei clienti;
- Quali azioni correttive vanno messe in campo.

Il progetto si è articolato in cinque fasi:

1. Analisi del contesto;
2. Analisi dei dati interni;
3. Costruzione della mappa del valore e definizione dei criteri di segmentazione della clientela oggetto di indagine;
4. Lancio della *survey* ai clienti mediante questionario dedicato inviato in modalità anonima, per una maggiore oggettività, da un ente terzo esterno;
5. Azioni *post-survey*.

Nell'indagine sono stati coinvolti 923 clienti, selezionati in funzione del fatturato e della storicità con Tecnosystemi, appartenenti ai seguenti mercati: Italia, Germania, Austria e Svizzera, Paesi Scandinavi, Olanda e UK. L'esito della *survey* è stato molto positivo con i seguenti output:

- Tasso di risposta del 22,3 %, pari a 207 clienti su 923 tra clienti direzionali, installatori e distributori;
- Fatturato coperto: 25%.

Dalla *survey* 2023 è emerso che i driver di scelta più importanti per i clienti sono il rispetto dei tempi di consegna, l'ampiezza di gamma e le *performance* del prodotto. Il posizionamento di Tecnosystemi su questi temi è molto buono con un valore sopra soglia di 4, in una scala di giudizio da 1 a 5.

Rispetto dei tempi di consegna, *performance* di prodotto e facilità di interazione con la rete vendita sono risultati essere i criteri di selezione che portano i clienti a scegliere Tecnosystemi sul mercato rispetto ai *competitors*. Dall'indagine è stato calcolato il *trust index* di Tecnosystemi, ovvero la capacità di Tecnosystemi di rispondere alle aspettative del cliente.

"Trust index" di Tecnosystemi

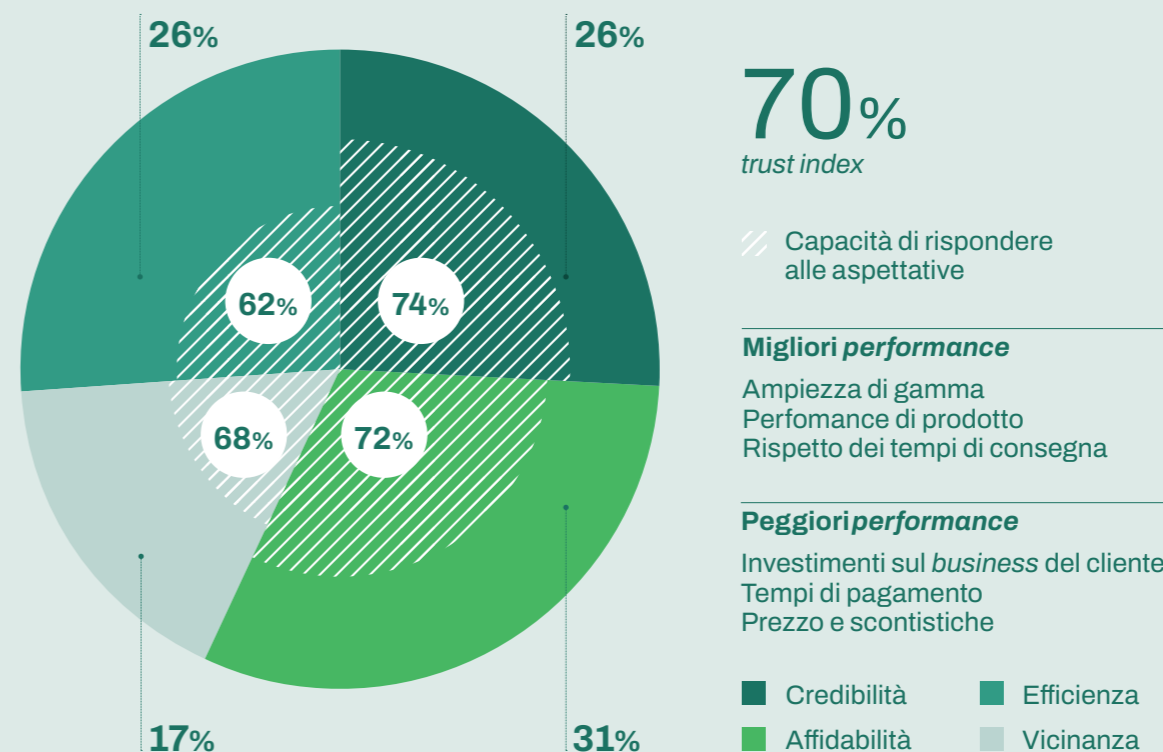

Tramite il questionario si è indagata anche la percezione del cliente rispetto ai temi della sostenibilità, non solo come impegno e ruolo attivo di Tecnosystemi ma anche come rilevatore di sensibilità alla stessa da parte dell'intero mercato. Si riporta di seguito l'opinione del cliente sui temi della sostenibilità:

Sostenibilità

Sostenibilità ambientale

Ad esempio: rinnovabili, riduzione dell'utilizzo della plastica, *packaging* ecosostenibile, utilizzo di materiale riciclato

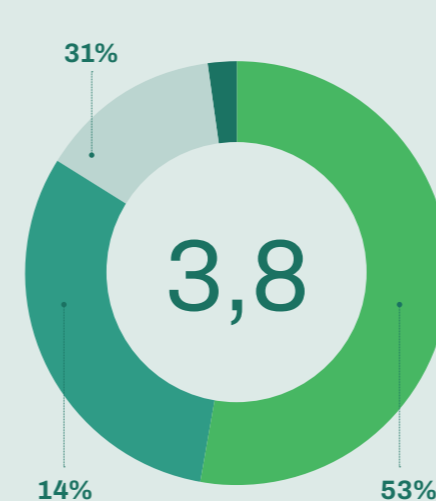

Sostenibilità sociale

Ad esempio: parità di genere, formazione e crescita del personale, benessere dei dipendenti sul luogo di lavoro

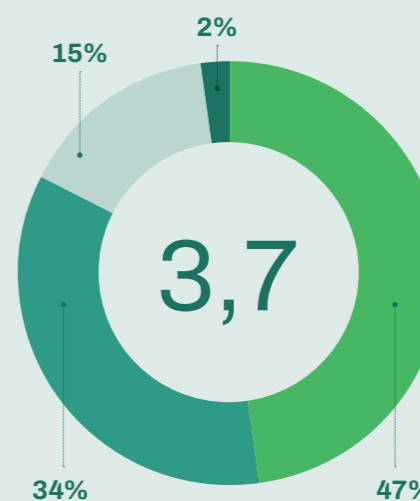

Sostenibilità economica

Ad esempio: redazione di un codice etico, efficientamento continuo dei processi aziendali, donazioni a progetti *no profit*

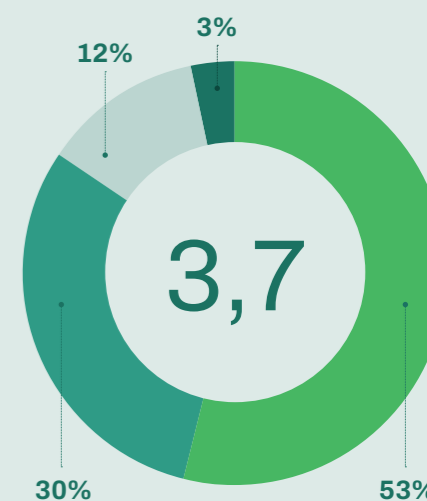

- Legend for Sustainability Charts:
■ Importante / differenziante
■ Determinante / cruciale
■ Poco importante
■ Necessario / scontato

Ne evince che, in un processo di selezione di nuove *partnership*, i clienti considerano con attenzione l'approccio sostenibile del fornitore e gli impegni attuati dallo stesso, con un punteggio medio di 3.7 su una scala da 1 a 5. Il focus principale rimane sulla sostenibilità ambientale, rispetto a quella sociale ed economica che registrano comunque un punteggio sopra soglia.

Sostenibilità

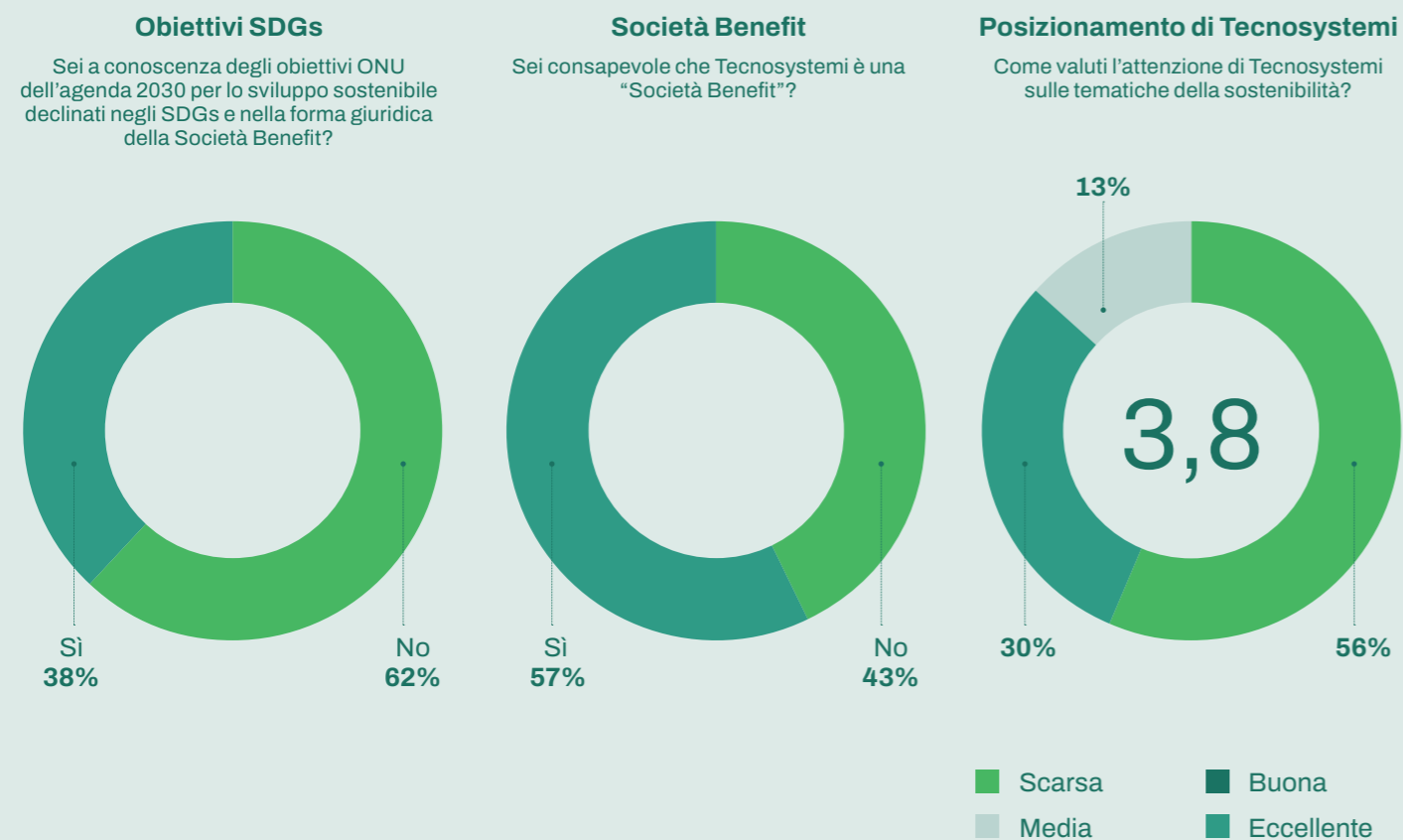

Il cliente riconosce a Tecnosystemi un impegno attivo e costante nella riduzione degli impatti, con un posizionamento di 3.8 su 5. Dalla *survey* emerge però che pochi clienti conoscono appieno gli obiettivi *SDGs* dell'Agenda 2030 e solo il 57% di questi è consapevole della scelta, nel 2021, di Tecnosystemi di divenire Società Benefit. L'ufficio comunicazione di Tecnosystemi ne ha colto la potenzialità a livello comunicativo per intraprendere nuove campagne di comunicazione mirate con la finalità di aumentare la consapevolezza e diffondere tale sensibilità.

In merito alla **soddisfazione del cliente**, Tecnosystemi, nel 2024, si impegna a:

- Realizzare una nuova indagine di *customer satisfaction* per l'aggiornamento dei dati valutando, al posto dell'utilizzo del questionario, di impiegare strumenti quali *tablet* all'ingresso per registrare in tempo reale, a seguito di ogni visita effettuata, il grado di soddisfazione del cliente;
- Pianificare e mettere in campo le azioni correttive per colmare eventuali *gap* e mantenere un livello sempre ottimale di servizio cliente nel tempo;
- Organizzare corsi tecnici-formativi in sede unitamente ad eventi dedicati ai clienti. Ogni evento è completamente personalizzato sulla base delle esigenze e dei bisogni del singolo cliente;
- Implementare nuovi strumenti informatici per migliorare l'esperienza dell'utente. Si prevede, nel 2024, la progettazione e l'erogazione di un portale dedicato per la gestione ottimale dei centri di assistenza che permette al cliente di monitorare in tempo reale lo stato avanzamento di risoluzione della sue problematiche.

SALUTE E SICUREZZA DEI CLIENTI

La sicurezza dei prodotti rappresenta un pilastro fondamentale della strategia aziendale di Tecnosystemi.

Nel corso del 2023 Tecnosystemi ha continuato a perseguire il proprio impegno verso lo sviluppo di prodotti sicuri e sostenibili. In particolare, sono state implementate una serie di innovazioni tecnologiche e miglioramenti nei processi produttivi con l'obiettivo di aumentare la sicurezza e l'affidabilità dei prodotti Tecnosystemi, al fine di tutelare la salute e sicurezza dei clienti, oltre che dei propri collaboratori e collaboratrici in fase di realizzazione dei prodotti stessi.

Vengono di seguito riportate le iniziative più significative.

Progettazione "Sicura": è stato adottato un approccio di progettazione orientato alla sicurezza, integrando la valutazione dei rischi nel ciclo di vita del prodotto, dalla concezione alla produzione. Questo permette di implementare in via preventiva, in modo sistematico e strutturato, misure volte a prevenire incidenti e ridurre al minimo i rischi associati ai prodotti e servizi offerti da Tecnosystemi. Nel corso dell'anno 2023, sono stati effettuati 4 *audit* da soggetti terzi con esito positivo. Inoltre, è stato perfezionato il sistema di analisi, monitoraggio e risoluzione delle eventuali non conformità dichiarate. Tecnosystemi valuta gli impatti sulla salute e la sicurezza dei clienti per i prodotti oggetto di progettazione e produzione interna.

Certificazioni e Conformità: lo sviluppo prodotti è stato migliorato al fine di sviluppare prodotti conformi alle normative di prodotto applicabili fin dalla fase di progettazione. Progettare i prodotti in funzione delle norme di prodotto applicabili è fondamentale per garantire la sicurezza, la qualità e l'affidabilità dei prodotti stessi. Le norme forniscono linee guida e requisiti tecnici che aiutano a prevenire errori di progettazione e produzione, riducendo il rischio di malfunzionamenti e incidenti. Inoltre, la conformità alle norme di prodotto è spesso una condizione necessaria per ottenere le certificazioni necessarie per l'immissione sul mercato, facilitando così l'accesso a nuovi mercati e migliorando la competitività. Infine, rispettare le norme di prodotto aiuta a proteggere la reputazione dell'azienda, aumentando la fiducia dei consumatori e degli *stakeholder* nei confronti del *brand*.

Test più rigorosi: i prodotti sono sottoposti a test per verificare la resistenza e sicurezza in condizioni di funzionamento al limite delle prestazioni. Questo ha permesso di identificare e correggere eventuali vulnerabilità prima della commercializzazione.

Sensibilizzazione e formazione: sono state realizzate attività formative al fine di condividere con collaboratori e collaboratrici le migliori pratiche di progettazione, realizzazione e produzione oltre che i contenuti delle nuove normative in materia di sicurezza dei prodotti. In particolare, nel corso del 2023 sono state realizzate 150 ore totali di formazione in materia di salute e sicurezza dei prodotti.

Valutazione degli impatti ambientali del prodotto: in ottica complessiva, come già evidenziato, in sede di progettazione il *team* di Ricerca e Sviluppo pone attenzione anche agli aspetti ambientali relativi al prodotto, considerando le scelte che ne influenzano l'intero ciclo di vita, dall'acquisizione delle materie prime alla produzione, distribuzione, uso e smaltimento finale (secondo quanto previsto dalla norma ISO 14001). In particolare, con riferimento agli impatti ambientali dei prodotti, Tecnosystemi si è dedicata ai seguenti aspetti:

- **Materie prime sostenibili:** persegue l'impiego di materie prime provenienti da fonti sostenibili come gomma riciclata, o l'impiego di materiali facilmente riciclabili quali acciaio, alluminio, rame, polistirene, PVC, aumentando al massimo il reimpiego degli scarti di produzione all'interno del ciclo produttivo.
- **Efficienza energetica:** considera l'efficienza energetica nel ciclo di vita del prodotto, in particolare per i prodotti connessi all'energia ricadenti nella Direttiva ErP (2009/125/CE), specificatamente recuperatori VMC (Ventilazione Meccanica Controllata)

Nel corso del 2023 non si sono verificati incidenti o episodi di non conformità relativamente agli impatti su salute e sicurezza dei prodotti, né episodi di non conformità a regolamenti e/o codici volontari.

IL RAPPORTO CON IL TERRITORIO



VIII

IL NOSTRO IMPEGNO PER UNA RELAZIONE VIRTUOSA CON IL TERRITORIO

L'attenzione al territorio e alla comunità locale costruisce per Tecnosystemi un aspetto centrale, nella consapevolezza di una responsabilità di imprenditoria civile che porta l'azienda a farsi volontariamente carico di aspetti che vanno oltre il tradizionale finalismo imprenditoriale e oltre i propri confini.



Un nuovo modello di imprenditoria che guarda un po' più in là dei confini della propria azienda ed abbraccia un agire civile che si prende cura delle persone, del territorio, dell'ambiente e della comunità.

Nel dettaglio, l'impegno di Tecnosystemi si concentra su tre ambiti di azione:



Miglioramento della **salute e del benessere della comunità**, creando nuovi spazi verdi e supportando il settore sanitario e della ricerca, a tutela della salute e della prevenzione.

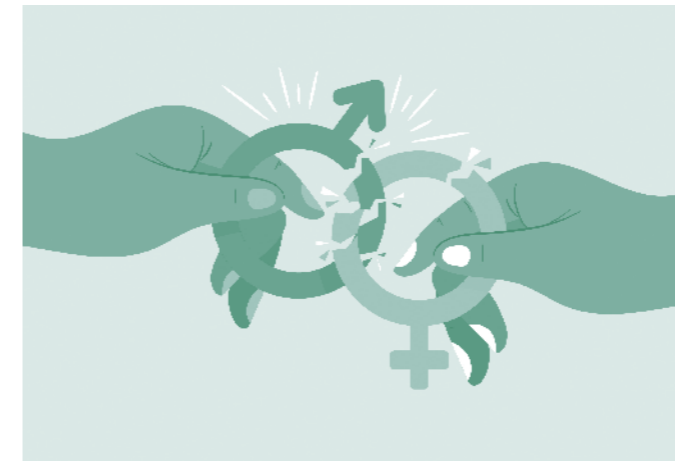

Promozione nel territorio della **cultura delle pari opportunità**, del rispetto e dell'inclusione per una società più solidale.



Promozione dello **sviluppo culturale del territorio**.

Questi impegni si concretizzano sia mediante supporti finanziari ad organizzazioni ed associazioni del territorio, sia mediante la partecipazione attiva in progetti di sviluppo e promozione sociale e culturale.

LE INIZIATIVE A FAVORE DELLA COMUNITÀ LOCALE

Tecosystems seleziona con attenzione e con determinati criteri le associazioni del territorio che intende appoggiare e supportare nel lungo periodo con un impegno continuativo.



Questo perché tutte le attività devono essere coerenti tra loro, in direzioni ben definite rispetto agli impegni sopra descritti. Nel 2023, Tecnosystems si è impegnata attivamente nel mondo della ricerca, della salute e della cultura supportando attivamente le seguenti Associazioni:



L'Associazione **Legg Italiana per la Lotta contro i Tumori (L.I.L.T.)** di Vittorio Veneto (TV), a favore della ricerca contro i tumori e dello sviluppo della cultura della prevenzione e diagnosi precoce in ambito oncologico, con una donazione totale di euro 3.555 per l'organizzazione di convegni sulla prevenzione e l'acquisto di presenti solidali per i dipendenti, il cui devoluto è andato interamente alla ricerca;



L'Associazione "**I Bambini delle Fate**" di Castelfranco Veneto (TV), realtà del territorio che finanzia progetti di inclusione rivolti a bambini e ragazzi con autismo e disabilità donando loro progetti ed azioni concrete, con una donazione totale, nel 2023, di euro 9.000. Nel dettaglio, Tecnosystems ha sposato due progetti di valore:

- La **Banca del Tempo Sociale**: un bellissimo progetto di inclusione, che aiuta a coltivare amicizie che vanno oltre le differenze. Lo scopo è di offrire a ragazzi con disabilità la possibilità di trascorrere del tempo con coetanei delle scuole superiori creando amicizia e momenti speciali di confronto;
- I **sogni di Happy**, il cui scopo è quello di realizzare i sogni dei bambini e dei ragazzi oncologici dai 3 ai 18 anni, spesso con poca aspettativa di vita.



L'Associazione **V.I.M.M. di Padova**, fondazione dedicata alla ricerca biomedica avanzata, con una donazione di euro 600 per finanziare la ricerca biomedica in campo di biologia cellulare e molecolare. Tecnosystems ha presenziato ad una cena solidale dove i migliori scienziati del territorio hanno esposto le ultimissime ricerche effettuate i termini di ricerca biomedica avanzata e cellule staminali, presentando il piano attività 2024;



Cooperativa Sociale san Matteo e San Luigi di Asiago (VI), che ogni anno impiega 67 bambini e ragazzi con disabilità nell'attività di decorazione di bottiglie, che annualmente Tecnosystems dona ai propri Agenti Italia durante la consueta *Convention* con la Rete Vendita. Queste bottiglie sono uniche per disegni e colori e rappresentano per Tecnosystems motivo di orgoglio. Nel 2023, la donazione è ammontata ad euro 7.000.



Ricrearti è un progetto sociale che lavora in collaborazione con enti morali, associazioni, artisti e aziende per dare vita a creazioni utilizzando elementi non più necessari per la produzione industriale o per la comunicazione aziendale. Attraverso l'arte del riuso creativo questo progetto mira a dare vita a nuovi oggetti riutilizzando e trasformando, attraverso la fantasia, materiali di scarto, superando la produzione in serie e sostenendo l'unicità dei prodotti. Vengono coinvolte e sostenute in queste attività diverse associazioni che impiegano le proprie persone con difficoltà nelle attività di riuso creativo. Tecnosystems in particolare, ha stretto una *partnership* sostenendo Ricrearti e l'Associazione di promozione sociale **Il Pesco** di Mogliano Veneto (TV) con sede anche a Conegliano presso Ricrearti Lab. - fare per il futuro attraverso una donazione attiva di **3000 euro**, in un definito progetto laboratoriale che prevedeva la trasformazione degli scarti produttivi Tecnosystems in un albero di Natale che in realtà

è un'installazione o meglio un'opera d'arte che è stata intitolata "In ogni caso un dono". Il messaggio ideato dall'Artista Debora Basei - *founder* di Ricrearti è stato un omaggio all'Azienda e a chi ha donato il proprio tempo per riuscire a costruirla e a fare in modo che nelle nostre abitazioni e uffici possano arrivare degli elementi non solo necessari all'attivazione dell'impianto di condizionamento ma anche estetici e durevoli. L'albero è stato realizzato durante i laboratori Ricrearti coinvolgendo professionisti, ospiti e volontari dell'associazione **Il Pesco** - prevalentemente persone anziane, sole ma anche giovani affetti da Alzheimer precoce, o colpiti da aneurismi in giovane età, i ragazzi della **Piccola Comunità onlus**, i giovani studenti della Scuola Professionale Don Bosco. Sotto la direzione dell'artista, ogni persona ha contribuito per creare l'albero Tecnosystems. Ecco perché in realtà questo albero... è molto più di un albero.

TECNOSYSTEMI E LO SPORT

Tecnosystemi crede nel valore dello sport attraverso il quale si possono acquisire numerose competenze e conoscenze di vita, abbattendo barriere fisiche e favorendo l'inclusione.

Da diversi anni Tecnosystemi supporta alcune società sportive del territorio, tramite attività di sponsorizzazione e partecipazione attiva. In questo modo, l'azienda si sente vicina ai giovani del territorio che hanno la possibilità di crescere attraverso le attività sportive. Nel 2023, Tecnosystemi ha supportato:



L'Associazione ASD Pallavolo di Susegana (TV) con una donazione di euro 5.000 per il sostegno all'attività giovanile della pallavolo femminile;



La Squadra Hockey di Asiago (VI), con una donazione di euro 20.000 per il sostegno alla squadra ed avente come obiettivo quello di occupare il tempo dei giovani della zona impegnandoli nello sport e allontanandoli dalle strade;



Gruppo Sportivo Alpini di Asiago, con una donazione di euro 10.000 a sostegno delle numerose attività organizzate per la comunità locale.



TECNOSYSTEMI E LA CULTURA

Tecnosystemi nel 2023 ha deciso di contribuire attivamente anche allo sviluppo culturale del territorio, inserendo un ulteriore ambito di azione rispetto all'anno precedente.

Tecnosystemi ha supportato:



Il Centro Teatrale Lorenzo Da Ponte di Vittorio Veneto (TV), sostenendo la stagione teatrale 2023 ed acquistando n° 200 voucher per i propri dipendenti per incentivare la partecipazione alle rappresentazioni teatrali e culturali. La donazione per tale attività è ammontata ad euro 5.000. Sempre con il Teatro da Ponte Tecnosystemi ha pianificato ed organizzato un'esperienza di formazione esperienziale: un vero e proprio *team building* per la valorizzazione delle competenze trasversali dei propri dipendenti. I responsabili di funzione delle varie aree aziendali sono stati coinvolti in role play per lo sviluppo e l'acquisizione di nuove competenze di *leadership* mettendosi in gioco e provando in prima persona le tecniche teatrali. L'importo a favore di tale attività è ammontato ad euro 5.000;



Le Società "I Am di Andrea Maroelli", il Seminario Vescovile ODA e il Coro Gli Sconcertati di Vittorio Veneto (TV), con una donazione complessiva di euro 3677.86, per l'organizzazione di un evento dedicato ad un coro di bambini brasiliani che girano il mondo per portare la loro cultura e la loro musica come simbolo di inclusività ed arte. Tecnosystemi ha supportato tale iniziativa facendosi carico dell'affitto delle sale vescovili, dell'organizzazione del *buffet* per i bimbi e ragazzi e del pagamento delle attività di comunicazione e veicolazione dell'evento;



AreaArte di Asolo (TV), con una donazione di euro 1.161,54, per l'acquisto di card donate a tutti i dipendenti per l'accesso gratuito e con tariffe agevolate a musei selezionati in Veneto, Friuli Venezia Giulia e Trentino Alto Adige.



Asiago Turismo Scarl con l'erogazione di euro 20.000 per la sponsorizzazione dell'evento culturale "PiazzAsiago" dell'agosto 2023 per la promozione del territorio di Asiago e la sua valorizzazione.

Per il 2024, Tecnosystemi intende continuare e mantenere il suo impegno nella promozione della cultura e del territorio, con un ruolo attivo nel mondo della tutela della salute e nella diffusione della cultura della prevenzione. Continuerà pertanto a supportare le realtà sopra citate, in virtù di un impegno pluriennale, e progetterà nuove esperienze formativo-culturali con il Teatro da Ponte che portano giovamento, al contempo, sia alla promozione culturale nel territorio che al personale dipendente.

L'ATTENZIONE ALLE NUOVE GENERAZIONI E IL RAPPORTO CON IL MONDO ACCADEMICO

I giovani sono il futuro delle Imprese e della Società e le realtà industriali del territorio devono prendersene cura cercando di costruire un ponte virtuoso tra scuola e mondo del lavoro.

Tecosystems crede molto nelle nuove generazioni e si impegna concretamente a:

- Pianificare ed organizzare annualmente **eventi in sede** dedicati agli studenti del territorio con la finalità di svolgere una funzione di **sensibilizzazione ed informazione**, facendo entrare gli studenti nel vivo delle attività aziendali attraverso la visita in produzione e la spiegazione delle diverse figure professionali con testimonianze concrete da parte di rappresentanti del *team* Tecosystems;
- Comunicare in modo efficace con le **Scuole del territorio** per creare un ponte scuola-lavoro creando *partnership* sinergiche e di valore;
- Creare **posti di lavoro** per i giovani del territorio;
- Organizzare *stage* formativi e assumere nel proprio organico figure giovani anche neodiplomate e neo-laureate, per dare loro modo di imparare una professione e mettere in campo le proprie attitudini e competenze per sentirsi valorizzati al meglio;
- **Collaborare con enti del territorio** nella diffusione della cultura e nella creazione di iniziative dedicate ai giovani del territorio, quali Confindustria Veneto Est e Confapi.



Nel **2023**, Tecosystems:

- Ha organizzato a **Novembre 2023**, in collaborazione con Confindustria Veneto Est, all'interno dell'iniziativa **#PMIDAY**, un evento dedicato a cinquanta studenti di **due classi delle scuole professionali IIS di Vittorio Veneto Città della Vittoria e dell'Ipsia di Conegliano**, in cui ha aperto le porte dei due stabilimenti aziendali per raccontare concretamente come si svolge l'attività produttiva e trasmettere la storia, la *vision* e i progetti passati, presenti e futuri dell'azienda. L'evento ha avuto molto successo ed è stato un bel momento di condivisione ed orientamento per gli studenti;
- Ha organizzato, in collaborazione con la **Fondazione CUOA Business School di Altavilla Vicentina**, a luglio 2023, una giornata dedicata ai partecipanti dell'Executive MBA 20^a Edizione. L'evento, completamente dedicato al tema **Business Sustainability**, ha coinvolto 41 partecipanti corrispondenti a profili eterogenei sia in termini di *background* scolastico che di funzioni e ruoli ricoperti. In tale sede la Direzione Aziendale ha esposto ai partecipanti il percorso di Tecosystems verso la strada della sostenibilità raccontando l'intreccio sinergico tra le tre sfere E (*Environment*) – S (*Social*) – G (*Governance*) e il nuovo ruolo dell'imprenditoria civile;
- Ha organizzato, sempre in collaborazione con la **Fondazione CUOA Business School di Altavilla Vicentina** e la Società di consulenza **Novalia di Udine**, un evento formativo della durata di 6 ore per 21 studenti del Master in *Operations & Supply Chain Management* - Percorso "Advanced Planning & Control" - I sistemi per la pianificazione di risorse produttive e materiali. La giornata formativa verteva sulla descrizione dei sistemi avanzati di pianificazione delle risorse e dei materiali con la presentazione della testimonianza concreta di Tecosystems, a cura della Società Novalia e del dipartimento interno *Supply Chain*, sui sistemi APS e sul nuovo *software Cyberplan*;
- Ha organizzato ed ospitato, presso la sua struttura, uno **stage PCTO** di uno studente dell'Ipsia di Vittorio Veneto, indirizzo elettrotecnico, che ha potuto conoscere da vicino l'ufficio tecnico e il mondo del post-vendita per un totale di n° 120 ore.

Per il **2024**, Tecosystems intende rafforzare ancor più il rapporto con gli Istituti scolastici del territorio ed organizzare iniziative rivolte alle nuove generazioni, mediante:

- Adesione ad almeno **5 stage formativi** per far conoscere concretamente agli studenti il mondo aziendale;
- **Organizzazione di 4 eventi** dedicati a studenti del territorio, coinvolgendo gli Istituti tecnici professionali di Vittorio Veneto, Conegliano e Pordenone e le Università di Padova, Udine e Venezia;
- Redazione ed organizzazione di un vero e proprio **progetto strutturato di employer branding** con una doppia finalità: da un lato si vuole supportare il processo di recruiting del personale, dall'altro creare e comunicare all'esterno l'immagine di Tecosystems, raccontandone mission, *vision* e l'identità valoriale. Il progetto, che verrà progettato e realizzato concretamente nel 2024, prevede la programmazione e l'impiego di un mix di strumenti e canali quali: sito aziendale, *social media*, eventi dedicati in sede e presso le Università. Inoltre, Tecosystems parteciperà a tavole rotonde nelle principali Università del territorio per raccontare il suo modello di *business* e l'impegno, in qualità di Società Benefit, verso i giovani e le nuove generazioni del territorio;
- Organizzazione, insieme alle scuole elementari del territorio, di **visite guidate al parco aziendale** per la sua valorizzazione e per far trascorrere ai bambini una giornata nella natura creando così iniziative anche per i "più piccoli".

APPENDICE



IX

NOTA METODOLOGICA E GUIDA ALLA LETTURA

Il presente documento costituisce il primo Bilancio di Sostenibilità di Tecnosystemi S.p.A. Società Benefit (di seguito anche "Tecnosystemi", "Società" o "Azienda") e sarà predisposto con frequenza annuale.

Con la redazione del Bilancio di Sostenibilità la Società compie un ulteriore passo in avanti, intendendo volontariamente ampliare la propria informativa esterna sui temi della sostenibilità, al fine di fornire ai soggetti portatori di interesse un quadro maggiormente esaustivo e rappresentativo del proprio impegno verso il paradigma dello sviluppo sostenibile.

Si evidenzia che la scelta di pubblicare volontariamente il Bilancio di Sostenibilità si colloca nel percorso definito dalla *Corporate Sustainability Reporting Directive (CSRD)*, che ha stabilito per le grandi imprese - come Tecnosystemi - un obbligo di rendicontazione sui temi della sostenibilità a partire dall'esercizio 2025, con pubblicazione del documento nel 2026.

In quanto Società Benefit (dal 2021), Tecnosystemi è tenuta a rendicontare annualmente, in modo trasparente, il perseguimento del beneficio comune, comunicando agli *stakeholder* l'impatto generato, i risultati conseguiti nel periodo di riferimento e gli obiettivi individuati per il periodo successivo, rispetto alle specifiche finalità di beneficio comune definite nello Statuto. Tale obbligo è stato soddisfatto per i primi due anni attraverso la redazione di un documento specifico, denominato "Relazione di Impatto".

Quest'anno, nell'intento di presentare agli *stakeholder* in modo organico il proprio approccio al tema della sostenibilità e l'impegno rivolto al perseguimento del beneficio comune, Tecnosystemi ha scelto di predisporre un documento unico. Il presente documento, pertanto, assolve contestualmente all'obbligo di informativa previsto per le Società Benefit (legge n. 208/2015).

Nel Bilancio di Sostenibilità le specifiche finalità di beneficio comune, che costituiscono temi materiali per Tecnosystemi, vengono integrate con altri temi di sostenibilità, trovando un punto centrale di congiunzione nella valutazione degli impatti. In un apposito paragrafo è presentata la valutazione dell'impatto generato, come previsto dalla normativa per le Società Benefit, misurato secondo il *B-Impact Assessment*. Inoltre, al fine di presentare un'informativa specificamente dedicata alle finalità di beneficio comune, sono state predisposte specifiche tabelle riepilogative in cui, per ciascuna finalità, sono sintetizzati gli ambiti di intervento, le azioni realizzate nel periodo concluso e gli obiettivi definiti per il periodo successivo. Si precisa che, naturalmente, i contenuti riportati nelle tabelle riepilogative sono pienamente allineati con la prospettiva complessiva presentata nel resto del documento.

I dati contenuti nel presente documento si riferiscono, salvo diversa indicazione, al periodo che intercorre tra il 1° gennaio 2023 e il 31 dicembre 2023 e, laddove possibile, sono comparati con lo stesso periodo dell'anno precedente (eventuali revisioni dei dati relativi al periodo precedente, riportati nella Relazione di Impatto 2022, sono opportunamente segnalate). Il perimetro delle informazioni e dei dati del Bilancio di Sostenibilità è il medesimo del Bilancio di Esercizio di Tecnosystemi al 31 dicembre 2023. Eventuali differenze di perimetro rispetto a quanto indicato, laddove presenti, sono espressamente segnalate nel documento.

Tecnosystemi, avvalendosi del supporto di una società esterna e con il coinvolgimento di un gruppo di lavoro interno composto da referenti di diverse aree aziendali, ha predisposto il Bilancio di Sostenibilità utilizzando come riferimento metodologico i *GRI Sustainability Standards 2021* (di seguito "*GRI Standards*") emessi dall'organismo *GSSB - Global Sustainability Standards Board*, secondo l'opzione "with reference to". Nell'ambito del processo di raccolta delle informazioni i soggetti coinvolti hanno fornito i dati di loro competenza utilizzando estrazioni dai sistemi informativi aziendali. In Appendice è presente, come richiesto dai *GRI Standards*, il "*GRI Content Index*", con il dettaglio dei contenuti rendicontati.

Il Bilancio di Sostenibilità è stato sottoposto a giudizio di conformità da parte di un Revisore Legale. La verifica è stata svolta secondo le procedure indicate nella "Relazione del revisore indipendente sul bilancio di sostenibilità", riportata in calce al documento.

Il presente documento è stato approvato dal Consiglio di Amministrazione di Tecnosystemi il 30 maggio 2024, ed è disponibile sul sito web della Società www.tecnosystemi.com.

Nota: si segnala che alcuni dati presentati nel presente documento, in particolare i valori percentuali, sono presentati arrotondati. Di conseguenza, alcuni totali, riportati in tabelle o grafici, potrebbero non coincidere con la somma algebrica dei rispettivi addendi.

TABELLE ANALITICHE

Ambiente		
Consumi energetici da fonti non rinnovabili (GJ)	2023	2022
Combustibili non rinnovabili	2.248,24	2.203,54
Gas naturale	1.623,33	1.633,03
Gasolio	499,96	487,32
Benzina	124,95	83,18
Energia elettrica acquistata da fonti non rinnovabili	3.711,97	3.142,02
Totale consumi energetici da fonti non rinnovabili	5.960,21	5.345,56

Consumi energetici da fonti rinnovabili (GJ)		
	2023	2022
Energia elettrica rinnovabile autoprodotta	3.157,11	1.429,10
Energia elettrica acquistata tramite Garanzia d'Origine	326,57	
Totale consumi energetici da fonti rinnovabili	3.483,68	1.429,10

Metodologia di conversione in GJoule:

- energia elettrica: $1\text{kWh} = 0,0036\text{ GJ}$ (costante);
- gas naturale, gasolio e benzina: sono state utilizzate quali fonti la "Tabella dei parametri standard nazionali" 2022 e 2023 (ISPRA) e la tabella "UK Government GHG Conversion Factors for Company Reporting - Fuel properties" 2022 e 2023 (DEFRA) per il dato relativo alla densità (gasolio e benzina).

Carburanti (litri)		
	2023	2022
Gasolio	14.052	13.515
Benzina	3.897	2.600
Totale	17.949	16.115

Gas naturale (Smc)		
	2023	2022
	45.783	46.213

Energia Elettrica (MWh)		
	2023	2022
Energia Elettrica rinnovabile autoprodotta	1.449	863
- di cui immessa in rete	572	466
Energia elettrica rinnovabile acquistata tramite GO	91	-
Energia Elettrica acquistata dalla rete (non rinnovabile)	1.031	873
Consumi Energia Elettrica	1.999	1.270

I consumi di energia elettrica relativi al 2022 sono stati riesposti rispetto a quanto indicato nella Relazione di Impatto 2022 a seguito di un affinamento del processo di raccolta dati.

Emissioni (t CO ₂)	2023	2022
Emissioni dirette di GHG (Scope 1)	137,84	134,96
Gas naturale	91,75	92,01
Gasolio	36,95	36,02
Benzina	9,13	6,93
Emissioni indirette di GHG (Scope 2)		
Energia elettrica acquistata da fonti non rinnovabili (<i>location-based</i>)	269,26	268,19
Energia elettrica acquistata da fonti non rinnovabili (<i>market-based</i>)	516,13	398,99

I dati 2022 relativi all'energia elettrica (*location-based*) sono stati rideterminati rispetto a quanto indicato nella Relazione di Impatto 2022 a seguito di un aggiornamento dei fattori di conversione (e della riesposizione dei consumi).

Fonti dei fattori di emissione:

- gas naturale, gasolio e benzina: "Tabella parametri standard nazionali" 2022 e 2023 (ISPRA);
- energia elettrica metodo *location-based*: "Fattori di emissione per la produzione ed il consumo di energia elettrica in Italia - fattore di emissione per la produzione termoelettrica lorda, senza perdite di T&D (ISPRA) - <https://emissioni.sina.isprambiente.it/inventario-nazionale/>;
- energia elettrica metodo *market-based*: European Residual Mixes (AIB) - <https://www.aib-net.org/facts/european-residual-mix/2023>.

Risorse umane

Dipendenti per genere / tipologia di contratto (2023)	Donne	Uomini	Totale
Tempo determinato	55	87	142
Tempo indeterminato	0	3	3
Totale	55	90	145

Dipendenti per genere / tempo pieno - part time (2023)	Donne	Uomini	Totale
Tempo pieno	52	88	140
Part time	3	2	5
Totale	55	90	145

Assunzioni per genere / fascia di età (2023)	Donne	Uomini	Totale
Meno di 30 anni	1	3	4
30 - 45 anni	3	10	13
Più di 45 anni	4	9	13
Totale	8	22	30

Cessazioni per genere / fascia di età (2023)	Donne	Uomini	Totale
Meno di 30 anni	0	1	1
30 - 45 anni	1	3	4
Più di 45 anni	2	11	13
Totale	3	15	18

Ore di formazione per genere e qualifica	Donne	Uomini	Totale
Dirigente	0	0	0
Quadro	84	93	177
Impiegato	468	846	1.314
Operaio	178	375	553
Totale	730	1.314	2.044

Tipologia corso	Descrizione corso	N° ore di formazione
Corso di lingua one to one	Corsi di lingua per diversi livelli: inglese, spagnolo, tedesco.	160,5
Leader Shaping	Corso di formazione sulla leadership per nuovi team leader	24
Comunicazione efficace	Strategie di comunicazione interna ed esterna	37,5
Sales control tower	Flusso di analisi dati di vendita per monitoraggio budget clienti direzionali e agenzie	59
Corso sicurezza degli apparati elettrici d'uso domestico e similare	Formazione sull'utilizzo di apparati elettrici	16
Sostenibilità e bilancio	Formazione e aggiornamento sui temi di sostenibilità	30
La disciplina IVA degli acquisti da soggetti esteri	Aggiornamento normativa	12
Ciclo di vita dei nuovi prodotti	Formazione sulla metodologia che regola e monitora il ciclo di vita dei nuovi prodotti	18
Corso matrice degli impegni per valutare e selezionare i fornitori	Strumenti di analisi e valutazione dei fornitori	8
Corso ADR	Normativa logistica	18
"I bacs, la Uni EN ISO 52120-1 e l'indice SRI"	Aggiornamento normativo	8
Aps Cyberplan	Formazione su software per lo scheduling della produzione	205
Gestione spedizioni estero	Formazione interna per la gestione delle spedizioni	10
Formazione Streamformer + parts	Corso di programmazione Streamformer	67,5
Formazione tecnica Apply Air, Apply.Co, Smart Clima	Formazione sui prodotti dei brand	15
Formazione stampaggio ad iniezione	Formazione utilizzo nuove tecnologie	108
CRM - Salesforce	Formazione per utilizzo CRM	20
Corso Premiere Pro	Formazione strumento per video editing	12
Social Media Marketing - Corso one to one	Corso di utilizzo dei social media	16
Smartsheet	Formazione per l'utilizzo dello strumento	16
Corso Excel avanzato e base	Corso di formazione Excel su due livelli di esperienza	382
Corso benessere posturale e mindfulness	Corso pratico per una corretta postura	213
Whistleblowing	Formazione per l'utilizzo delle segnalazioni	52,2
Linkedin Ads	Campaign Linkedin	2,5
Seminario "Origine delle merci"	Approfondimento sulla nozione di "Origine" in riferimento alle novità introdotte dal Codice Doganale	4
Corso "HR per non HR"	Utilizzare tali tecniche e strumenti per migliorare il modello gestionale della propria azienda	15,5
Formazione email marketing	Formazione per l'utilizzo di Account Engagement per l'invio di newsletter	4
Formazione privacy	Formazione flussi e processi del nuovo adeguamento al GDPR	89



FINALITÀ DI BENEFICIO COMUNE: TABELLE, OBIETTIVI E RISULTATI

Il nostro *Agire per il clima* tra riduzione degli impatti e compensazioni



Ambiti	2023				2024		
	Azioni	KPIs	Obiettivi	Risultati	Azioni	KPIs	Obiettivi
Fonti energetiche rinnovabili ed efficientamento energetico	Installazione impianto fotovoltaico nuovo plant 2	CO ₂ evitata	230 (su potenza installata)	●	Incremento dell'utilizzo di fonti energetiche rinnovabili.	% di utilizzo fonti rinnovabili	100% energia elettrica 100% per riscaldamento uffici e spogliatoi plant 2
	Comunità energetica	/	/	●*	Comunità energetica	/	Valutazione di fattibilità
	Audit energetico di stabilimento	Conclusione del progetto	/	●	Ottimizzazione dei consumi energetici	% macchinari sottoposti a sistemi di monitoraggio	100%
	Installazione impianto illuminazione a LED nella produzione del plant 2	N° corpi illuminanti	185	●	Ampliamento impianto illuminazione a LED negli uffici del plant 2	N° corpi illuminanti	200
	Progetto mobilità elettrica / ibrida	N° veicoli	3	●**	Riduzione delle emissioni climateranti causate dall'attività di distribuzione dei prodotti.	% nuovi imballi ottimizzati per le spedizioni	100%
	Progetto Area verde	N. alberi piantati CO ₂ catturata t/anno	78 236 ad alberi maturi	●			

LEGENDA

- Obiettivo raggiunto
- Obiettivo non raggiunto

* Riprogrammato al 2024
** Riprogrammato al 2025

Desideriamo *Produrre responsabilmente* efficientando i processi e ottimizzando i consumi.



Ambiti	2023				2024		
	Azioni	KPIs	Obiettivi	Risultati	Azioni	KPIs	Obiettivi
Circolarità di prodotti e processi	Utilizzo di materiali derivanti da riciclo (anche interno) o bio-based per la realizzazione dei prodotti	t/anno	oltre 1.100	●	Utilizzo di materiali derivanti da riciclo (anche interno) o bio-based per la realizzazione dei prodotti	% sul totale dei materiali	almeno 38%
		% sul totale dei materiali	47%	●*			
	Utilizzo di materiali rinnovabili e/o derivanti da riciclo per gli imballaggi	t/anno	23 di cui: 10,5 di LDPE 4,5 di materiale biodegradabile 8 di cartone riciclato	●	Utilizzo di materiali rinnovabili e/o derivanti da riciclo per gli imballaggi	% sul totale degli imballaggi	almeno 90%
	Tracciamento relativo ai pesi degli imballaggi per monitorare la quota % del packaging riciclato	% sul totale	/	●**	Tracciamento relativo ai pesi degli imballaggi per monitorare la quota % del packaging riciclato	/	Completamento progetto
	Riutilizzo scarti di produzione	t/anno	40	●	Riutilizzo scarti di produzione	% sul totale del materiale riutilizzabile	almeno 35%
		% sul totale	80%	●***			
Avvio progetto LCA linea canalina Optima	/	Misurazione e riduzione dell'impatto ambientale del prodotto	●****	Aggiornamento LCA linea canalina Optima, avvio LCA canalina Excellence e Extreme	/	Completamento progetto	
Sostituzione di panni monouso con panni tecnici multiuso Mewa	kg/anno rifiuto secco evitato	240	●	Sostituzione di panni monouso con panni tecnici multiuso Mewa	kg/anno rifiuto secco evitato	380	
Filiera sostenibile	Scelta di fornitori che adottano pratiche sostenibili	/	Avvio progetto "Vendor Management System"	●	Valutazione e selezione dei fornitori in base a criteri di sostenibilità	/	Completamento progetto

LEGENDA

- Obiettivo raggiunto
- Obiettivo parzialmente raggiunto

* 27%: Il mix di materiali utilizzati ha visto un incremento relativo di materia prima non rinnovabile/vergine.
** azione avviata, da completare entro il 2024
*** 41%: nel 2023 sono stati effettuati test per definire le metodologie da adottare per il corretto riutilizzo
**** Studio LCA completato, avviate azioni volte a ridurre gli impatti ambientali.

Vogliamo Agire per il territorio
con il nostro contributo alla ricerca,
all'inclusione e alla cultura.



Ambiti	2023				2024		
	Azioni	KPIs	Obiettivi	Risultati	Azioni	KPIs	Obiettivi
Sostegno ad associazioni e per la ricerca medica	Supporto a organizzazioni nella ricerca scientifica e in ambito sanitario e assistenziale	Donazioni €	almeno 6.000	●*	Supporto a organizzazioni nella ricerca scientifica e in ambito sanitario e assistenziale	Donazioni €	almeno 6.000
		N° organizzazioni destinatarie	2	●		N° organizzazioni destinatarie	almeno 2
Pari opportunità e inclusione sociale	Supporto a organizzazioni operanti nell'ambito pari opportunità e inclusione sociale	Donazioni €	almeno 40.000	●	Supporto a organizzazioni operanti nell'ambito pari opportunità e inclusione sociale	Donazioni €	almeno 40.000
		N° organizzazioni destinatarie	4	●		N° organizzazioni destinatarie	almeno 4
	Integrazione OpenAble nel sito web aziendale	/	Permettere accessibilità al sito a persone con disabilità	●	OpenAble soluzione di accessibilità per il sito web aziendale	/	Monitoraggio accessi e preferenze impostate
Cultura	Supporto a organizzazioni in ambito culturale ed istituti scolastici del territorio	Donazioni €	almeno 7.000	●	Supporto a organizzazioni in ambito culturale ed istituti scolastici del territorio	Donazioni €	almeno 8.000
		N° organizzazioni destinatarie	3	●		N° organizzazioni destinatarie	almeno 2

LEGENDA
● Obiettivo raggiunto
● Obiettivo parzialmente raggiunto
● Obiettivo parzialmente raggiunto

* donazioni per € 4.500

Vogliamo Agire per le persone
come parte attiva
del nostro cambiamento.



Ambiti	2023				2024		
	Azioni	KPIs	Obiettivi	Risultati	Azioni	KPIs	Obiettivi
Sviluppo e valorizzazione delle competenze	Realizzazione di corsi di formazione	N° ore di formazione	almeno 1.800	●	Realizzazione di corsi di formazione	N° ore di formazione	Almeno 3.000
		% dipendenti coinvolti	85%	●		% dipendenti coinvolti	almeno 85%
	Assessment per supportare percorsi di sviluppo del potenziale	n° dipendenti coinvolti	17	●*	Assessment per supportare percorsi di sviluppo del potenziale	% dipendenti coinvolti	Avvio progetto strutturato
Welfare aziendale	Iniziative per il miglioramento del welfare aziendale	N° iniziative	almeno 3	●	Iniziative per il miglioramento del welfare aziendale	N° iniziative	almeno 3
		% dipendenti destinatari	100	●		% dipendenti destinatari	100% (popolazione target)
	Valutazione delle iniziative da parte dei dipendenti	N° dipendenti coinvolti	Questionario di gradimento polizza sanitaria	●**	Valutazione delle iniziative da parte dei dipendenti	% dipendenti destinatari della valutazione	100%
		% indice gradimento	/	●***		% tasso di risposta	almeno 55%
Salute e benessere	Iniziative per il miglioramento del welfare aziendale	€	oltre 25.000	●	Iniziative per il miglioramento della salute e il benessere dei dipendenti	€	oltre 25.000
		N° iniziative	almeno 4	●		N° iniziative	almeno 3
		% dipendenti destinatari	100	●		% dipendenti destinatari	100
Salute e sicurezza sul luogo di lavoro	Sistemi di gestione della salute e sicurezza	/	Mantenimento Certificazione ISO45001	●	Sistemi di gestione della salute e sicurezza	/	Mantenimento Certificazione ISO45001
	Interventi per il miglioramento delle condizioni dei luoghi di lavoro	/	Pavimentazione nuovo plant realizzata con materiali ad alto livello di salubrità	●	Interventi per il miglioramento delle condizioni dei luoghi di lavoro	/	Completamento pavimentazione nuovo plant realizzata con materiali ad alto livello di salubrità
Engagement	Iniziative per il miglioramento della comunicazione interna	N° iniziative	almeno 1: giornale aziendale / web app per la comunicazione interna	●	Iniziative per il miglioramento della comunicazione interna	N° iniziative	almeno 1: posizionamento di schermi per la diffusione della comunicazione
		% dipendenti coinvolti	100%	●		N° schermi installati	almeno 6
	Iniziative per lo sviluppo di senso di appartenenza e spirito di squadra	N° iniziative	Almeno 1 di team building	●	Iniziative per lo sviluppo di senso di appartenenza e spirito di squadra	N° iniziative	Almeno 2 di team building
% dipendenti coinvolti	12	●	% dipendenti coinvolti	12			

LEGENDA
● Obiettivo raggiunto
● Obiettivo parzialmente raggiunto
● Obiettivo non raggiunto

* Progetto rinviato al 2025
** Definito il questionario da sviluppare in piattaforma
*** Vedi sopra
**** Progetto realizzato parzialmente

GRI CONTENT INDEX

La Società ha rendicontato le informazioni citate nel seguente indice dei contenuti GRI per il periodo 1° gennaio 2023 – 31 dicembre 2023 con riferimento agli standard GRI.

Energia e Cambiamento climatico		
GRI Standards	Informativa	Capitolo / Paragrafo - Note
GRI 3: Tematiche materiali (2021)	2-1 Dettagli organizzativi	<ul style="list-style-type: none"> • Chi siamo • Sede legale e contatti
	2-2 Entità incluse nella rendicontazione di sostenibilità della Società	<ul style="list-style-type: none"> • Nota metodologica e guida alla lettura
	2-3 Periodo di rendicontazione, frequenza e punto di contatto	<ul style="list-style-type: none"> • Nota metodologica e guida alla lettura • Sede legale e contatti"
	2-4 Restatement delle informazioni	<ul style="list-style-type: none"> • Nota metodologica e guida alla lettura
	2-5 Attestazione esterna	<ul style="list-style-type: none"> • Attestazione esterna
	2-6 Attività, catena del valore e altri rapporti commerciali	<ul style="list-style-type: none"> "• Chi siamo • I Fornitori di Tecnosystemi • I Clienti di Tecnosystemi"
	2-7 Dipendenti	<ul style="list-style-type: none"> • Il team di Tecnosystemi
	2-9 Struttura e composizione della governance	<ul style="list-style-type: none"> • Sistema di Corporate Governance
	2-11 Presidente del massimo organo di governo	<ul style="list-style-type: none"> • Sistema di Corporate Governance
	2-12 Ruolo del massimo organo di governo nel controllo della gestione degli impatti	<ul style="list-style-type: none"> • Governance della Sostenibilità
	2-13 Delega di responsabilità per la gestione di impatti	<ul style="list-style-type: none"> • Governance della Sostenibilità
	2-14 Ruolo del massimo organo di governo nella rendicontazione di sostenibilità	<ul style="list-style-type: none"> • Governance della Sostenibilità
	2-22 Dichiarazione sulla strategia di sviluppo sostenibile	<ul style="list-style-type: none"> • Lettera agli Stakeholder
	2-23 Impegni in termini di policy	<ul style="list-style-type: none"> • Carta degli Impegni
	2-25 Processi volti a rimediare impatti negativi	<ul style="list-style-type: none"> • Analisi di materialità
	2-26 Meccanismi per richiedere chiarimenti e sollevare preoccupazioni	<ul style="list-style-type: none"> • Tecnosystemi ha attivato nel corso del 2023 un sistema di whistleblowing, su sito web. E' stata definita una procedura interna per formalizzare il funzionamento del meccanismo. Tale procedura è stata condivisa con tutti i dipendenti.
2-27 Conformità a leggi e regolamenti	<ul style="list-style-type: none"> Nel corso del 2023 non si sono verificati casi significativi di non conformità a leggi e regolamenti. 	
2-28 Appartenenza ad associazioni	<ul style="list-style-type: none"> • Appartenenza ad associazioni 	
2-29 Approccio al coinvolgimento degli stakeholder	<ul style="list-style-type: none"> • I nostri Stakeholder 	
2-30 Contratti collettivi	<ul style="list-style-type: none"> "Tecosystemi adempie alle prescrizioni in materia di accordi di contrattazione collettiva applicando il CCNL di riferimento. 100% dei dipendenti di Tecnosystemi sono inquadrati in contratti collettivi." 	

TEMI MATERIALI

GRI Standards	Informativa	Capitolo / Paragrafo - Note
GRI 3: Tematiche materiali (2021)	3-1 Processo per determinare le tematiche materiali	<ul style="list-style-type: none"> • Analisi di materialità
	3-2 Lista delle tematiche materiali	<ul style="list-style-type: none"> • Analisi di materialità
Energia e Cambiamento climatico		
GRI Standards	Informativa	Capitolo / Paragrafo - Note
GRI 3: Tematiche materiali (2021)	3-3 Gestione della tematica materiale	<ul style="list-style-type: none"> • Analisi di materialità • Piano di Sostenibilità • Il nostro impegno per la salvaguardia dell'ambiente • Lotta al cambiamento climatico
	302-1 Consumo di energia interno all'organizzazione	<ul style="list-style-type: none"> • Lotta al cambiamento climatico: Energia • Tabelle analitiche: Ambiente"
	302-3 Intensità energetica	<ul style="list-style-type: none"> Nel 2023 il rapporto tra consumi energetici totali e numero pezzi prodotti è risultato pari a 700,58 kJ (consumo energetico per pezzo prodotto).
	302-4 Riduzione del consumo di energia	<ul style="list-style-type: none"> • Il nostro impegno per la salvaguardia dell'ambiente
GRI 302: Energia (2016)	305-1 Emissioni di gas a effetto serra (GHG) dirette (Scope 1)	<ul style="list-style-type: none"> • Lotta al cambiamento climatico: Emissioni • Tabelle analitiche: Ambiente
	305-2 Emissioni di gas a effetto serra (GHG) indirette da consumi energetici (Scope 2)	<ul style="list-style-type: none"> • Lotta al cambiamento climatico: Emissioni • Tabelle analitiche: Ambiente
	305-4 Intensità delle emissioni di gas a effetto serra (GHG)	<ul style="list-style-type: none"> Nel 2023 il rapporto tra emissioni totali (location-based) e numero pezzi prodotti è risultato pari a 30,2 gr CO2 (gr CO2 emessi per pezzo prodotto).
	305-5 Riduzione di emissioni di gas a effetto serra (GHG)	<ul style="list-style-type: none"> • Lotta al cambiamento climatico: Emissioni
	305-6 Emissioni di sostanze che riducono lo strato di ozono (ODS)	<ul style="list-style-type: none"> Tecosystemi non genera emissioni ODS significative
	305-7 Ossidi di azoto (NOx), ossidi di zolfo (SOx) e altre emissioni	<ul style="list-style-type: none"> Tecosystemi non genera altre tipologie di emissioni significative
	GRI 305: Emissioni (2016)	

Materiali		
GRI Standards	Informativa	Capitolo / Paragrafo - Note
GRI 3: Tematiche materiali (2021)	3-3 Gestione della tematica materiale	<ul style="list-style-type: none"> Analisi di materialità Piano di Sostenibilità Il nostro impegno per la tutela dell'ambiente Verso un modello di economia circolare: Materiali
GRI 301: Materiali (2016)	301-1 Materiali utilizzati in base al peso o al volume	• Verso un modello di economia circolare: Materiali
	301-2 Materiali di ingresso riciclati utilizzati	• Verso un modello di economia circolare: Materiali

Gestione dei Rifiuti		
GRI Standards	Informativa	Capitolo / Paragrafo - Note
GRI 3: Tematiche materiali (2021)	3-3 Gestione della tematica materiale	<ul style="list-style-type: none"> Analisi di materialità Piano di Sostenibilità Verso un modello di economia circolare: Rifiuti
GRI 306: Rifiuti (2020)	306-3 Rifiuti generati	• Verso un modello di economia circolare: Rifiuti
	306-4 Rifiuti non conferiti in discarica	• Verso un modello di economia circolare: Rifiuti
	306-5 Rifiuti conferiti in discarica	• Verso un modello di economia circolare: Rifiuti

Infrastrutture aziendali e tutela del territorio circostante		
GRI Standards	Informativa	Capitolo / Paragrafo - Note
GRI 3: Tematiche materiali (2021)	3-3 Gestione della tematica materiale	<ul style="list-style-type: none"> Analisi di materialità Piano di Sostenibilità Lotta al cambiamento climatico

Diversità, equità e inclusione		
GRI Standards	Informativa	Capitolo / Paragrafo - Note
GRI 3: Tematiche materiali (2021)	3-3 Gestione della tematica materiale	<ul style="list-style-type: none"> Analisi di materialità Piano di Sostenibilità Diversità, equità e inclusione
GRI 405: Diversità e pari opportunità (2016)	405-1 Diversità negli organi di governance e tra i dipendenti	<ul style="list-style-type: none"> Sistema di Corporate Governance Diversità, equità e inclusione
GRI 406: Non discriminazione (2016)	406-1 Episodi di discriminazione e misure correttive adottate	Nel corso del 2023 non sono stati registrati episodi di discriminazione.

Salute e sicurezza sul lavoro		
GRI Standards	Informativa	Capitolo / Paragrafo - Note
GRI 3: Tematiche materiali (2021)	3-3 Gestione della tematica materiale	<ul style="list-style-type: none"> Analisi di materialità Piano di Sostenibilità Governance della Sostenibilità Salute e sicurezza sul lavoro
GRI 403: Salute e Sicurezza sul lavoro (2018)	403-1 Sistema di gestione della salute e sicurezza sul lavoro	<ul style="list-style-type: none"> Governance della Sostenibilità Salute e sicurezza sul lavoro
	403-3 Servizi per la salute professionale	• Salute e sicurezza sul lavoro
	403-5 Formazione dei lavoratori sulla salute e sicurezza sul lavoro	• Salute e sicurezza sul lavoro
	403-6 Promozione della salute dei lavoratori	• Benessere e welfare aziendale
	403-8 Lavoratori coperti da un sistema di gestione della salute e sicurezza sul lavoro	<ul style="list-style-type: none"> Governance della Sostenibilità Salute e sicurezza sul lavoro
	403-9 Infortuni sul lavoro	• Salute e sicurezza sul lavoro
403-10 Malattia professionale	Nel 2023 non sono stati riscontrati casi di malattie professionali.	

Welfare del personale		
GRI Standards	Informativa	Capitolo / Paragrafo - Note
GRI 3: Tematiche materiali (2021)	3-3 Gestione della tematica materiale	<ul style="list-style-type: none"> Analisi di materialità Piano di Sostenibilità Benessere e welfare aziendale
GRI 403: Salute e Sicurezza sul lavoro (2018)	403-6 Promozione della salute dei lavoratori	<ul style="list-style-type: none"> Benessere e welfare aziendale
Fidelizzazione dei collaboratori e delle collaboratrici		
GRI Standards	Informativa	Capitolo / Paragrafo - Note
GRI 3: Tematiche materiali (2021)	3-3 Gestione della tematica materiale	<ul style="list-style-type: none"> Analisi di materialità Piano di Sostenibilità Il team di Tecnosystemi
GRI 401: Occupazione (2016)	401-1 Assunzioni di nuovi dipendenti e avvicendamento dei dipendenti	<ul style="list-style-type: none"> Il team di Tecnosystemi
	401-2 Benefici per i dipendenti a tempo pieno che non sono disponibili per i dipendenti a tempo determinato o part-time	I Benefici previsti per i dipendenti a tempo pieno sono disponibili anche per i dipendenti part-time e per i dipendenti a tempo determinato (riferimento al CCNL). Unica eccezione: per i dipendenti a tempo determinato non è prevista la polizza malattie gravi.
Rapporto con la comunità locale		
GRI Standards	Informativa	Capitolo / Paragrafo - Note
GRI 3: Tematiche materiali (2021)	3-3 Gestione della tematica materiale	<ul style="list-style-type: none"> Analisi di materialità Piano di Sostenibilità Il nostro impegno per una relazione virtuosa con il territorio Le iniziative a favore della comunità locale
GRI 201: Performance economica (2016)	"201-1 Valore economico diretto generato e distribuito"	<ul style="list-style-type: none"> Il valore creato e condiviso con gli Stakeholder

Sviluppo e valorizzazione delle competenze		
GRI Standards	Informativa	Capitolo / Paragrafo - Note
GRI 3: Tematiche materiali (2021)	3-3 Gestione della tematica materiale	<ul style="list-style-type: none"> Analisi di materialità Piano di Sostenibilità Sviluppo e valorizzazione delle competenze
GRI 404: Formazione e istruzione (2016)	404-1 Numero medio di ore di formazione all'anno per dipendente	<ul style="list-style-type: none"> Sviluppo e valorizzazione delle competenze Tabelle analitiche - Risorse Umane
	404-2 Programmi di aggiornamento delle competenze dei dipendenti e di assistenza nella transizione	<ul style="list-style-type: none"> Sviluppo e valorizzazione delle competenze
Nuove generazioni		
GRI Standards	Informativa	Capitolo / Paragrafo - Note
GRI 3: Tematiche materiali (2021)	3-3 Gestione della tematica materiale	<ul style="list-style-type: none"> Analisi di materialità Piano di Sostenibilità L'attenzione alle nuove generazioni
Sicurezza, durabilità e qualità dei prodotti		
GRI Standards	Informativa	Capitolo / Paragrafo - Note
GRI 3: Tematiche materiali (2021)	3-3 Gestione della tematica materiale	<ul style="list-style-type: none"> Analisi di materialità Piano di Sostenibilità I Clienti di Tecnosystemi
GRI 416: Salute e sicurezza dei clienti (2016)	"416-1 Valutazione degli impatti sulla salute e la sicurezza di categorie di prodotti e servizi"	<ul style="list-style-type: none"> I Clienti di Tecnosystemi
	416-2 Episodi di non conformità relativamente agli impatti su salute e sicurezza di prodotti e servizi	<ul style="list-style-type: none"> I Clienti di Tecnosystemi
Innovazione di prodotto e processo		
GRI Standards	Informativa	Capitolo / Paragrafo - Note
GRI 3: Tematiche materiali (2021)	3-3 Gestione della tematica materiale	<ul style="list-style-type: none"> Analisi di materialità Piano di Sostenibilità Il nostro impegno per l'innovazione sostenibile di prodotto e di processo

Gestione etica del business		
GRI Standards	Informativa	Capitolo / Paragrafo - Note
GRI 3: Tematiche materiali (2021)	3-3 Gestione della tematica materiale	<ul style="list-style-type: none"> Analisi di materialità Piano di Sostenibilità Tecnosystemi Società Benefit
GRI 2: Informativa Generale (2021)	2-27 Conformità a leggi e regolamenti	Nel corso del 2023 non si sono verificati casi significativi di non conformità a leggi e regolamenti.
GRI 205: Anticorruzione (2016)	205-3 Incidenti confermati di corruzione e misure adottate	Nel corso del 2023 non si sono verificati incidenti confermati di corruzione, né casi legali di dominio pubblico riguardanti corruzione intentati contro l'organizzazione o suoi dipendenti.
"GRI 206: Comportamento anticompetitivo (2016)"	206-1 Azioni legali relative a comportamento anticompetitivo, attività di trust e prassi monopolistiche	Nel corso del 2023 non si sono verificate azioni legali riguardanti il comportamento anticompetitivo e violazioni di leggi anti-trust e contro il monopolio.

Relazione con il cliente

GRI Standards	Informativa	Capitolo / Paragrafo - Note
GRI 3: Tematiche materiali (2021)	3-3 Gestione della tematica materiale	<ul style="list-style-type: none"> Analisi di materialità Piano di Sostenibilità I Clienti di Tecnosystemi
GRI 416: Salute e sicurezza dei clienti (2016)	"416-1 Valutazione degli impatti sulla salute e la sicurezza di categorie di prodotti e servizi"	• I Clienti di Tecnosystemi
	416-2 Episodi di non conformità relativamente agli impatti su salute e sicurezza di prodotti e servizi	• I Clienti di Tecnosystemi
GRI 417: Marketing ed etichettatura (2016)	417-2 Episodi di non conformità concernenti l'etichettatura e informazioni su prodotti e servizi	Nel corso del 2023 non si sono verificati episodi di non conformità a regolamenti e/o codici volontari concernenti l'etichettatura e informazioni su prodotti e servizi
	417-3 Episodi di non conformità concernenti comunicazioni di marketing	Nel corso del 2023 non si sono verificati episodi di non conformità a regolamenti e/o codici volontari concernenti le comunicazioni di marketing
GRI 418: Privacy dei clienti (2016)	418-1 Fondati reclami riguardanti violazioni della privacy dei clienti e perdita di loro dati	Nel corso del 2023 non si sono verificati fondati reclami ricevuti riguardo a violazioni della privacy dei clienti

Supply Chain Sostenibile		
GRI Standards	Informativa	Capitolo / Paragrafo - Note
GRI 3: Tematiche materiali (2021)	3-3 Gestione della tematica materiale	<ul style="list-style-type: none"> Analisi di materialità Piano di Sostenibilità I Fornitori di Tecnosystemi"
GRI 204: Prassi di approvvigionamento (2016)	204-1 Proporzione della spesa effettuata a favore di fornitori locali	• I Fornitori di Tecnosystemi
GRI 308: Valutazione ambientale dei fornitori (2016)	308-1 Nuovi fornitori che sono stati selezionati utilizzando criteri ambientali	Il progetto di Vendor rating verrà completato nel corso del 2024.
GRI 414: Valutazione sociale dei fornitori (2016)	414-1 Nuovi fornitori che sono stati selezionati utilizzando criteri sociali	Il progetto di Vendor rating verrà completato nel corso del 2024.

Performance economica e distribuzione del valore creato

GRI Standards	Informativa	Capitolo / Paragrafo - Note
GRI 3: Tematiche materiali (2021)	3-3 Gestione della tematica materiale	<ul style="list-style-type: none"> Analisi di materialità Piano di Sostenibilità Il valore creato e condiviso con gli Stakeholder
GRI 201: Performance economica (2016)	201-1 Valore economico diretto generato e distribuito	• Il valore creato e condiviso con gli Stakeholder

ATTESTAZIONE ESTERNA

RELAZIONE DEL REVISORE INDIPENDENTE SUL BILANCIO DI SOSTENIBILITÀ

Al Consiglio di Amministrazione della società **Tecnosystemi S.p.A. Società Benefit**

Sono stato incaricato di effettuare un esame limitato (*“limited assurance engagement”*) del Bilancio di Sostenibilità della Tecnosystemi S.p.A. Società Benefit (di seguito “la Società”) relativo all’esercizio chiuso al 31.12.2023.

Responsabilità degli Amministratori per il Bilancio di Sostenibilità

Gli Amministratori della Tecnosystemi S.p.A. Società Benefit sono responsabili per la redazione del Bilancio di Sostenibilità in conformità ai *“Global Reporting Initiative Sustainability Reporting Standards”* definiti dal *GRI - Global Reporting Initiative (“GRI Standards”)*, come descritto nella sezione “Nota metodologica e guida alla lettura” del Bilancio di Sostenibilità.

Gli Amministratori sono altresì responsabili per quella parte del controllo interno da essi ritenuta necessaria al fine di consentire la redazione di un Bilancio di Sostenibilità che non contenga errori significativi dovuti a frodi o a comportamenti o eventi non intenzionali. Gli amministratori sono inoltre responsabili per la definizione degli obiettivi della Società in relazione alla *performance* di sostenibilità, nonché per l’identificazione degli stakeholder e degli aspetti significativi da rendicontare.

Indipendenza del revisore

Sono indipendente in conformità ai principi in materia di etica e di indipendenza del *Code of Ethics for Professional Accountants* emesso dall’*International Ethics Standards Board for Accountants*, basato su principi fondamentali di integrità, obiettività, competenza e diligenza professionale, riservatezza e comportamento professionale.

Responsabilità del revisore

È mia la responsabilità di esprimere, sulla base delle procedure svolte, una conclusione circa la conformità del Bilancio di Sostenibilità rispetto a quanto richiesto dai *GRI Standards*. Il mio lavoro è stato svolto secondo i criteri indicati nel “International Standard on Assurance Engagements ISAE 3000 (Revised) - Assurance Engagements Other than Audits or Reviews of Historical Financial Information” (di seguito anche “ISAE 3000 Revised”), emanato dall’*International Auditing and Assurance Standards Board (IAASB)* per gli incarichi di *limited assurance*. Tale principio richiede la pianificazione e lo svolgimento di procedure al fine di acquisire un livello di sicurezza limitato che il Bilancio di Sostenibilità non contenga errori significativi.

Pertanto, il mio esame ha comportato un’estensione di lavoro inferiore a quella necessaria per lo svolgimento di un esame completo secondo l’*ISAE 3000 Revised (“reasonable assurance engagement”)* e, conseguentemente, non mi consente di avere la sicurezza di essere venuto a conoscenza di tutti i fatti e le circostanze significativi che potrebbero essere identificati con lo svolgimento di tale esame.

Le procedure svolte sul Bilancio di Sostenibilità si sono basate sul mio giudizio professionale e hanno compreso colloqui, prevalentemente con il personale della Società responsabile per la predisposizione delle informazioni presentate nel Bilancio di Sostenibilità, nonché analisi di documenti, ricalcoli ed altre procedure volte all’acquisizione di evidenze ritenute utili.

In particolare, abbiamo svolto le seguenti procedure:

- 1) analisi del processo di definizione dei temi rilevanti rendicontati nel Bilancio di Sostenibilità, con riferimento alle modalità di analisi e comprensione del contesto di riferimento, identificazione, valutazione e assegnazione delle priorità degli impatti effettivi e potenziali e alla validazione interna delle risultanze del processo;
- 2) comparazione tra i dati e le informazioni di carattere economico-finanziario riportati nel paragrafo “Il valore creato e condiviso con gli Stakeholder” del Bilancio di Sostenibilità e i dati e le informazioni incluse nel bilancio d’esercizio della Società;
- 3) comprensione dei processi che sottendono alla generazione, rilevazione e gestione delle informazioni qualitative e quantitative significative incluse nel Bilancio di Sostenibilità.

In particolare, ho svolto interviste e discussioni con il personale della Direzione della Società e ho svolto limitate verifiche documentali, al fine di raccogliere informazioni circa i processi e le procedure che supportano la raccolta, l’aggregazione, l’elaborazione e la trasmissione dei dati e delle informazioni di carattere non finanziario alla funzione responsabile della predisposizione del Bilancio di Sostenibilità.

Inoltre, per le informazioni significative, tenuto conto delle attività e delle caratteristiche della Società:

a. con riferimento alle informazioni qualitative contenute nel Bilancio di Sostenibilità ho effettuato interviste e acquisito documentazione di supporto per verificarne la coerenza con le evidenze disponibili;

b. con riferimento alle informazioni quantitative, ho svolto sia procedure analitiche che limitate verifiche per accertare su base campionaria la corretta aggregazione dei dati;

c. con riferimento ad alcuni indicatori di prestazione, selezionati sulla base delle attività della Società, ho acquisito riscontri documentali su base campionaria circa la corretta applicazione delle procedure e dei metodi di calcolo.

Conclusioni

Sulla base del lavoro svolto, non sono pervenuti alla mia attenzione elementi che ci facciano ritenere che il Bilancio di Sostenibilità della Tecnosystemi S.p.A. Società Benefit relativo all’esercizio chiuso al 31.12.2023 non sia stato redatto, in tutti gli aspetti significativi, in conformità a quanto richiesto dai *GRI Standards* come descritto nel paragrafo “Nota metodologica e guida alla lettura” del Bilancio di Sostenibilità.

Richiamo d’informativa

Richiamo l’attenzione sul paragrafo “Nota metodologica e guida alla lettura” del Bilancio di Sostenibilità che descrive la volontà di “ampliare la propria informativa esterna sui temi della sostenibilità” procedendo all’integrazione della “Relazione d’impatto”, documento obbligatorio, in quanto Società Benefit, atto a rendicontare il perseguimento del beneficio comune, con il Bilancio di Sostenibilità.

Le mie conclusioni non sono espresse con rilievi in relazione a tale aspetto.

In fede
Vittorio Veneto, il 12 giugno 2024

Il revisore
dott. Diego Russolo

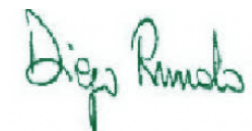

Publicato da
Tecnosystemi S.p.A.
Società Benefit

PLANT 1
Via dell'Industria, 2/4
Z.I. San Giacomo di Veglia
31029 Vittorio Veneto (Treviso)

PLANT 2
Via dei Caduti del Lavoro, 7
Z.I. San Giacomo di Veglia
31029 Vittorio Veneto (Treviso)

© 2024 Tecnosystemi S.p.A.
Società Benefit
Tutti i diritti riservati

Si consiglia di seguire gli
eventuali aggiornamenti tecnici
e di approfondire gli argomenti
trattati su: **tecnosystemi.com**

Tecnosystemi S.p.A. Società Benefit

PLANT 1

Via dell'Industria, 2/4
Z.I. San Giacomo di Veglia
31029 Vittorio Veneto (Treviso)

PLANT 2

Via dei Caduti del Lavoro, 7
Z.I. San Giacomo di Veglia
31029 Vittorio Veneto (Treviso)

Tel +39 0438.500044
Fax +39 0438.501516
info@tecnosystemi.com
C.F. - P. IVA - R.I.TV IT02535780247
Cap. Soc. € 5.000.000,00 i.v.

